

# Manuale d'uso

***Modelli di presse per balle quadrate  
di grandi dimensioni serie 700***

***Applicatori di conservante  
da 100, 110 e 115 galloni (455, 500 e 523 l)***

**HARVEST**  
**TEC** *Equipment and Products  
for Quality Hay.™*

---

P.O. Box 63 • 2821 Harvey Street • Hudson, WI 54016  
800-635-7468 • [www.harvesttec.com](http://www.harvesttec.com)

## DICHIARAZIONE DI INCORPORAZIONE



**PRODUTTORE:** Harvest Tec Inc.  
2821 Harvey St.  
P.O. Box 63  
Hudson, WI 54016, U.S.A.

**MANDATARIO STABILITO NELLA COMUNITÀ:** Profitable Farming Company  
Middle Barlington, Roborough  
Winkleigh, Devon, EX19 8AG  
INGHILTERRA

Il soggetto di cui sopra certifica e dichiara che:

**MACCHINA VIRTUALE:** Attrezzatura montata su una pressa agricola e applicazione di inoculanti sui raccolti di foraggio.

**MODELLO:** 700 Series-21-OPR

**MARCHIO:** Harvest Tec

**NUMERO DI SERIE:**

Questo sistema di applicazione di conservanti per fieno Harvest Tec soddisfa la Direttiva 2006/42/CE del Parlamento europeo e del Consiglio del 17 maggio 2006 e altre Direttive europee applicabili, inclusa la direttiva 2004/108/CE sulla compatibilità elettromagnetica.

Il sistema di applicazione di conservanti per fieno Harvest Tec che sarà attivato dopo essere stato su una pressa agricola è stato dichiarato conforme alla Direttiva Macchine.

Soggetto della Comunità, autorizzato a fornire informazioni sul macchinario parzialmente completato e a rilasciare la presente dichiarazione:

**Richard Snell, Presidente, Profitable Farming Company**  
Firmato il 21 maggio 2011: Middle Barlington, Roborough  
Winkleigh, Devon, EX19 8AG  
INGHILTERRA

# Indice

	<b>Pagina</b>
<b>Introduzione</b>	<b>5</b>
<b>Kit di riferimento per modello</b>	<b>5</b>
<b>Sicurezza</b>	<b>5-6</b>
Definizioni dei segnali di sicurezza	6
<b>Preparazione dell'applicatore per l'uso</b>	<b>7-8</b>
Riempimento del serbatoio	7-8
Funzionamento della valvola a sfera principale	8
Collegamento dei cavi di alimentazione	8
<b>Opzioni per il display</b>	<b>9-13</b>
Display Harvest Tec	9
Display della pressa VT	9
Display iPad	10
Installazione/avvio/spegnimento dell'app Precision Baling	11-13
<b>Utilizzo del sistema Harvest Tec</b>	<b>14</b>
Descrizioni delle schede	12
Modalità automatica e manuale	12
Diagnostica	12
Modalità di configurazione	12
Registrazioni del lavoro	12
<b>Menu delle schermate</b>	<b>13-16</b>
Modalità manuale	13
Modalità di configurazione	14
Registrazioni del lavoro	15
Registrazioni del lavoro	19
<b>Istruzioni per il primo avviamento e gli avviamenti annuali</b>	<b>20</b>
Controllo e adescamento della pompa	20
<b>Configurazione del sistema per l'utilizzo iniziale</b>	<b>21-23</b>
Tasso di umidità	21
Velocità di imballaggio	22
Tasso di applicazione	23
<b>Istruzioni per l'uso</b>	<b>24-26</b>
Modalità automatica	24
Modalità manuale	25
Registrazioni del lavoro	26
Servizio	27-28
<b>Manutenzione</b>	<b>29-30</b>
Programma di manutenzione	29
Diagnostica e pulizia delle vaschette del filtro	29
Pulizia delle punte, dei filtri delle punte e del coperchio del serbatoio	30
Collegamenti con grasso dielettrico	30
Ricostruzione della pompa	30
Collegamenti delle batterie	30
Elettrovalvole	30
Manutenzione varia	30
<b>Immagazzinaggio invernale</b>	<b>30</b>
<b>Schema elettrico</b>	<b>31-32</b>
<b>Domande frequenti</b>	<b>33</b>
<b>Risoluzione dei problemi</b>	<b>34-35</b>
<b>Pin di uscita</b>	<b>36-38</b>

<b>Dettaglio dei componenti</b>	<b>39-83</b>
Serbatoi serie 700	39-42
Gruppo pompa	43
Sensori per ruote a stella	44
Controlli e cablaggi	45
Kit sensori di fine balla	45
Pacchetti solenoidi 700	46
Sacco di componenti	47
Kit di montaggio opzionale per iPad Mini	48
Kit display opzionale per iPad	49
Kit display opzionale Harvest Tec	50
Kit di installazione 4490C (Case IH 8570,8575, Hesston 4750,4755, New Idea 7233)	51
Kit di installazione 4491C (Case IH 8580,8590, Hesston 4900,4901, New Idea 7244)	52
Kit di installazione 4492C (Case IH 8585, Challenger LB34, Hesston 4790, New Idea 7234)	53
Kit di installazione 4494C (AGCO 7430, Challenger LB33, Hesston 4760, Massey 2050, New Idea 7333)	54
Kit di installazione 4495C (Case IH LBX331,332,431, Challenger LB333,LB433, Krone BP 88,128 MultiCut, NH 590,595,BB940,940A,960,960A,9060,9080 Pre-20111,D 2000)	55
Kit di installazione 4497C ((Case IH LBX331,332,431, Challenger LB333,LB433, NH BB940,940A,960,960A,9060,9080 Pre-2011) con Roto Cut)	56
Kit di installazione 4498C (JD 100, Krone BP 88,128, Welger D 4000,5000,6000)	57
Kit di installazione 4499C (Claas 2200)	58
Kit di installazione 4500C ((AGCO 7430, Challenger LB33, Hesston 4760, Massey 2050, New Idea 7333) con cutter)	59
Kit di installazione 4501C ((Challenger LB34, Hesston 4790) con Roto Cut)	60
Kit di installazione 4509C (Claas 2100)	61
Kit di installazione 4510C (Kuhn LSB 870,890,890D, Vicon LB 8200,6570,6570 OC)	62
Kit di installazione 4511C (Kuhn LSB 1270,1290,1290D, Vicon LB 12200, 6690, 6690 OC)	63
Kit di installazione 4514C ((Krone BP 890,1270,1290,1290 HDP, 1290 HDP Extreme,12130) con X Cut)	64
Kit di installazione 4515C (Krone BP 890,890HSpd,1270,1290HSpd,870HDP HSpd,1290 HDP,1290 HDP HSpd,12130)	65
Kit di installazione 4518C (AGCO 7433,7444,7150,2170,2190, Challenger LB33,34B,34B XD,44B,2250-2290, Massey 2140-2190,2250-2290)	66
Kit di installazione 4519C ((AGCO 7433,7444,7150,2170,2190, Challenger LB33,34B,34B XD,44B,2250-2290, Massey 2140-2190,2250-2290) con Roto Cut)	67
Kit di installazione 4525C (JD L330,L340, Kuhn LSB 890,890D,1270,1290,1290D con cutter)	68
Kit di installazione 4527C ((Challenger LB33B,2250, Massey 2150,2250) con Packer Cut)	69
Kit di installazione 4529C ((Case IH LB433,2011 or newer, NH BB9080,2011 or newer) con Roto Cut)	70
Kit di installazione 4530C ((Challenger LB34B XD,2270XD, Massey 2170XD,2270XD) con Roto Cut)	71
Kit di installazione 4532C (Case IH LB234, NH BigBaler 230)	72
Kit di installazione 4533C (Case IH LB334, NH BigBaler 330,330+)	73
Kit di installazione 4534C (Case IH LB434,L434 XL, NH BigBaler 340, BigBaler 340+.)	74
Kit di installazione 4535C (Case IH LB234)	75
Kit di installazione 4536C (Case IH LB434,L434 XL w/Roto Cut,LB436 HD)	76
Kit di installazione 4537C (Claas 3200,3300,3400,5200,5300)	77
Kit di installazione 4539C (Krone BP 4x4, 4x4 HSpd)	78
Kit di installazione 4540C (Krone BP 870HDP,890HSpd w/X-Cut)	79
Kit di installazione 4541C ((Krone BP 1270HSpd,1290HSpd w/X-Cut,1290 HDP HSpd, BP 4x4 HSpd) w/ X-Cut)	80
Kit di installazione 4542C ((Challenger 2250,2270,2270XD, Massey 2250,2270,2270XD) w/Pro Cut)	81
Kit di installazione 4544C (Challenger 2370 UHD, Massey 2370 UHD)	82
<b>Garanzia</b>	<b>83</b>

**\* Per i modelli aggiornati dei kit di installazione, visitare il sito web: [www.harvesttec.com](http://www.harvesttec.com) \***



## Introduzione

Leggere attentamente il presente manuale per assicurarsi di eseguire correttamente i passaggi necessari a utilizzare l'applicatore. Questo applicatore è progettato per applicare acido propionico tamponato Harvest Tec. L'uso di prodotti alternativi può causare problemi, come letture imprecise del misuratore di portata e il rischio di danneggiamenti a tutti i componenti, con conseguente annullamento della garanzia. L'applicatore può essere installato su numerose presse per balle quadrate grandi con il kit di installazione appropriato.

## Sicurezza

Leggere attentamente tutti i segnali di sicurezza riportati nel presente manuale e sull'applicatore prima dell'uso. Mantenere i segnali puliti e in buono stato. Sostituire i segnali di sicurezza mancanti o danneggiati. Cartelli di ricambio sono disponibili presso il rivenditore autorizzato locale. Per i numeri di parte corretti, consultare il manuale di installazione o la sezione relativa ai ricambi.

Mantenere l'applicatore in condizioni di lavoro adeguate. Apportare modifiche non autorizzate all'applicatore può compromettere il funzionamento e/o la sicurezza della macchina. Leggere attentamente e comprendere tutti i segnali di sicurezza della pressa prima di eseguire l'installazione o la manutenzione della pressa. Utilizzare sempre l'attrezzatura di sicurezza presente sulla pressa per eseguire la manutenzione dell'applicatore.

## Definizioni dei segnali di sicurezza

---

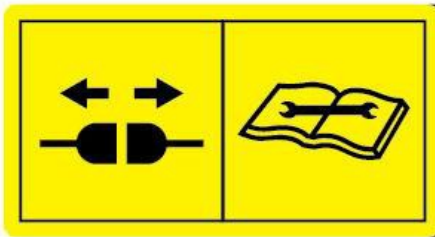

### Numero 1

Pericolo di irradiazione. Prima di eseguire la manutenzione dell'applicatore, scollegare l'alimentazione elettrica.  
N° di parte DCL-8003



### Numero 2

Pericolo di cadute. Non camminare in quest'area. N° di parte DCL-8002



### Numero 3

Prestare attenzione quando si lavora in prossimità di prodotti chimici. **Indossare tutti i dispositivi di protezione secondo quanto riportato sull'etichetta del prodotto.**  
N° di parte DCL-8001



Numero 4

Leggere e comprendere il manuale dell'operatore prima di utilizzare l'attrezzatura o lavorare nei pressi di essa.  
N° di parte DCL-8000

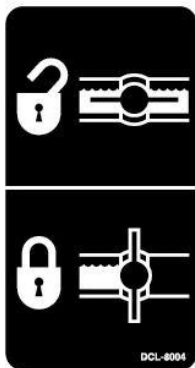

Numero 5

Posizione aperta (sbloccata) e chiusa (bloccata) della valvola a sfera. N° di parte DCL-8004

## Preparazione dell'applicatore per l'uso

Una volta installato l'applicatore sulla pressa, seguire i seguenti passaggi per prepararsi a utilizzare l'applicatore in maniera sicura e corretta.

### Riempimento del serbatoio attraverso il kit di scarico/riempimento

Leggere l'etichetta del prodotto con cui viene riempito il serbatoio per determinare quali misure di protezione individuale adottare. Individuare la linea di scarico/riempimento sulla pressa. Aprire gli accoppiatori a camme (A) e rimuovere il tappo di protezione (B). Inserire l'accoppiatore maschio (presente sulla pompa di trasferimento) nella camma femmina e chiudere le camme (A).

Per aprire la valvola a sfera (C) ruotare la maniglia in modo che si trovi in posizione verticale. Una volta APERTA la valvola a sfera, portare la pompa in posizione ON. Controllare visivamente il livello nel serbatoio e spegnere la pompa prima di rabboccare eccessivamente. Una volta disattivata la pompa (OFF), chiudere la valvola a sfera e rimuovere l'accoppiatore maschio.

Quando la valvola è chiusa, la maniglia (C) si troverà in posizione orizzontale. Reinstallare il tappo di protezione e chiudere le camme. Per questo processo, si raccomanda la pompa di trasferimento Harvest Tec modello 9212.

Si raccomanda di utilizzare acqua per il primo avvio e le procedure di avvio annuali.



Linea di scarico/riempimento sulla pressa

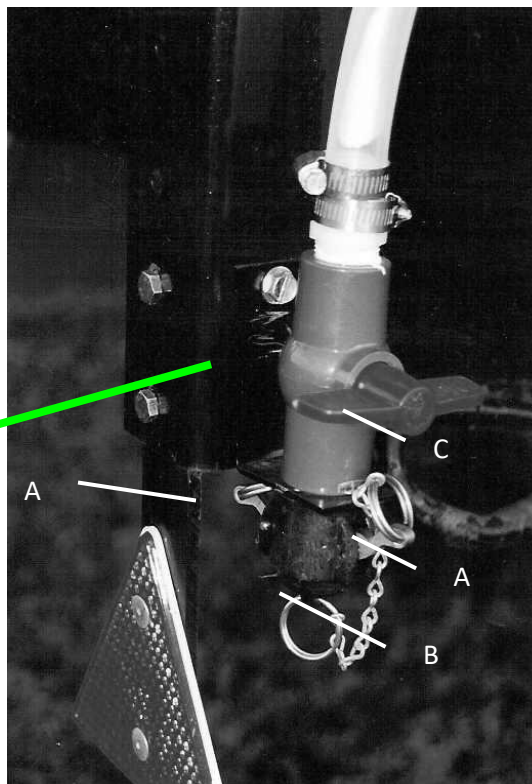

Vista ingrandita della valvola della linea di scarico/riempimento e del gruppo camme-accoppiatore.

## Riempimento del serbatoio attraverso l'apertura del coperchio del serbatoio

Leggere l'etichetta del prodotto con cui viene riempito il serbatoio per determinare quali misure di protezione individuale adottare. Pulire l'area del coperchio del serbatoio e svitare il coperchio. Trasferire il prodotto dal contenitore al serbatoio.

Si raccomanda di utilizzare acqua per il primo avvio e le procedure di avvio annuali.

## Funzionamento della valvola a sfera principale

La valvola a sfera deve essere sempre chiusa quando l'applicatore non viene utilizzato. La valvola deve essere chiusa anche quando si eseguono interventi di manutenzione sulla pressa o sull'applicatore.

La valvola si trova vicino alla pompa e al serbatoio dell'applicatore. La freccia sottostante indica la valvola.

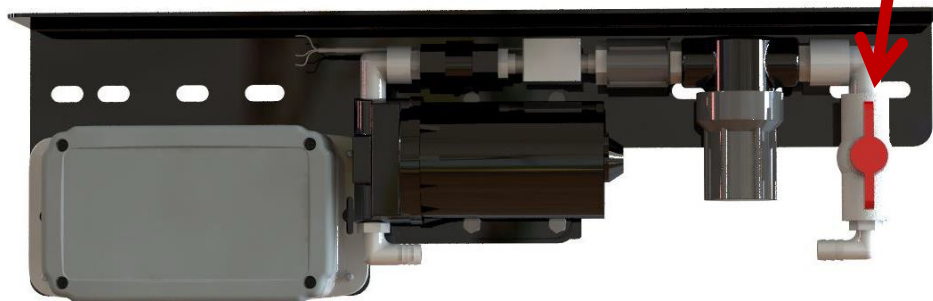
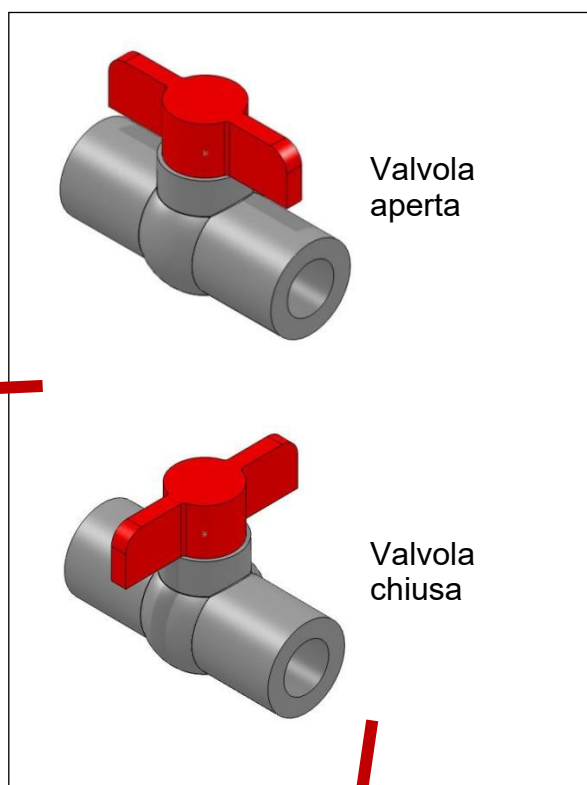
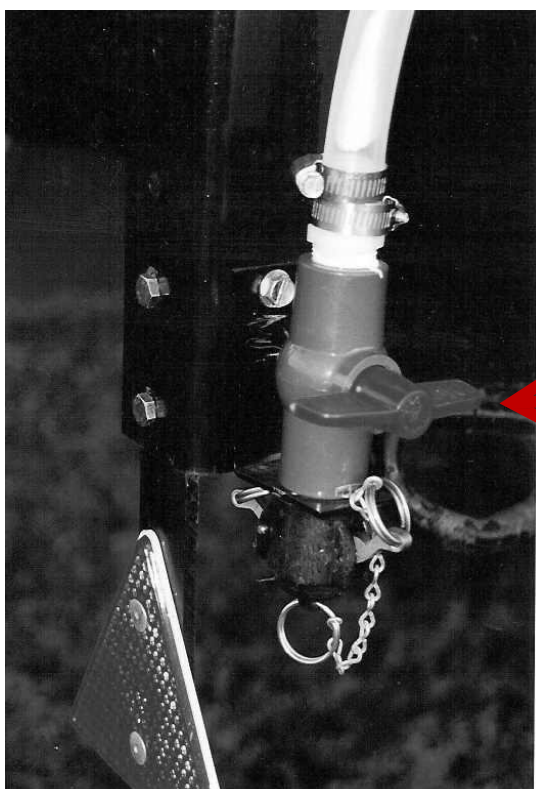

## Opzioni per il display

### Integrazione opzionale con la pressa VT

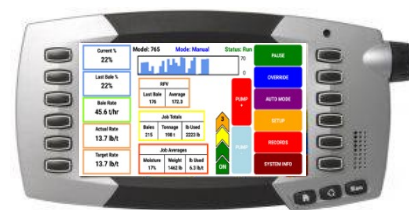
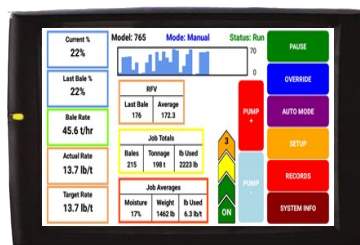

La serie 700 offre la possibilità di effettuare l'integrazione con la pressa VT. Ciò consente all'operatore di monitorare in tempo reale sia le impostazioni della pressa reale che i parametri del sistema Harvest Tec su un unico schermo e ottenere la massima precisione di applicazione per ogni balla.

La serie 700 offre un'integrazione semplice con la pressa VT collegando il connettore CAN aggiuntivo sul cablaggio 006- 765B. Una volta collegato, il sistema Harvest Tec sarà visualizzato all'accensione della pressa e del sistema applicatore.

Seguire quanto riportato nella sezione MENU A SCHERMO per impostare e utilizzare il sistema applicatore.

### Display opzionale Harvest Tec



Il display Harvest Tec serie 700 consente agli utenti di monitorare in tempo reale i parametri di pressatura e di ottenere la massima precisione di applicazione per ogni balla. Ciò grazie all'utilizzo di una tecnologia touch migliorata per la selezione di oggetti, l'inserimento di dati e lo scorrimento delle schermate operative.

Collegandosi al connettore CAN aggiuntivo sul cablaggio 006-765IC, Il display Harvest Tec offre un'integrazione semplice. Una volta collegato, il display Harvest Tec si accenderà con l'attivazione del sistema applicatore.

Seguire quanto riportato nella sezione MENU A SCHERMO per impostare e utilizzare il sistema applicatore.

**NOTA: IL DISPLAY HARVEST TEC NON PUÒ ESSERE UTILIZZATO QUANDO IL SISTEMA È COLLEGATO ALL'ISOBUS DELLA PRESSA**



## Display opzionale su tablet

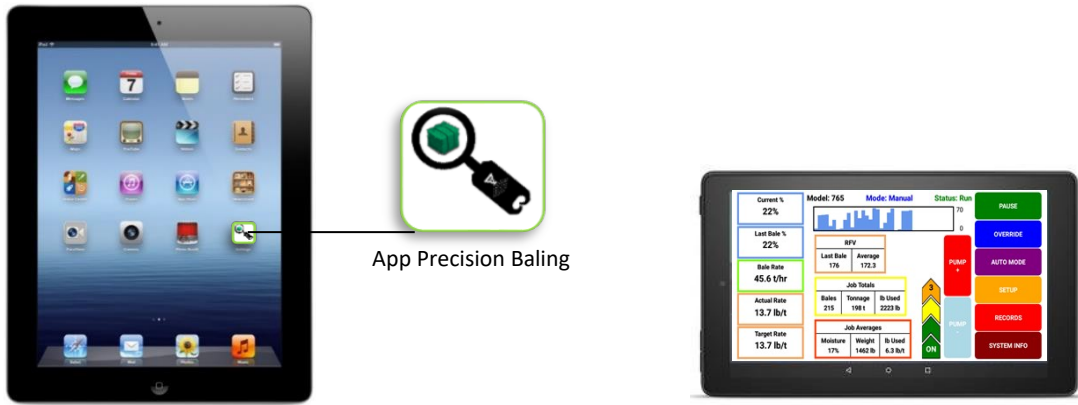

I display dei tablet iOS o Android offrono la possibilità di comunicare con il sistema applicatore della serie 700 tramite una connessione cablata al modulo di comunicazione ISO (ICM). Mediante l'app gratuita Precision Baling, l'operatore può impostare i parametri di pressatura in tempo reale e ottenere la massima precisione di applicazione per ogni balla. Durante l'utilizzo dell'app migliorata, questo strumento fornisce un'opzione multiuso per selezionare oggetti, inserire dati e scorrere facilmente le schermate operative durante. Richiedendo solo il collegamento di un cavo di ricarica alla porta USB aggiuntiva sul modulo ICM, il display del tablet offre un'integrazione semplice. Una volta collegato, l'applicatore Harvest Tec sarà visualizzato all'apertura dell'app e all'accensione del sistema applicatore. Oltre al display VT integrato della pressa, è possibile utilizzare tablet.

**\*Realizzato per iPad® (3ª generazione minimo) o tablet Android (non funziona con Amazon Fire). È necessario che il sistema utilizzi il sistema operativo più recente o una versione precedente.**

\*iPad è un marchio di Apple Inc. registrato negli Stati Uniti e in altri paesi.

## Utilizzo di tablet

### Accendere/spengere il tablet usando il pulsante Sleep/Wake (Standby/Riattiva)

#### iPad

**ACCENDERE L'iPad:** Tenere premuto il pulsante Sleep/Wake (Standby/Riattiva) finché non comparirà il logo Apple. L'iPad impiegherà un momento per caricarsi.

È possibile bloccare l'iPad e metterlo in standby quando non è utilizzato. Il blocco dell'iPad mette in standby il display in modo da ridurre il consumo di energia e impedire operazioni indesiderate qualora lo schermo venga toccato.



Pulsante Sleep/Wake (Standby/Riattiva)

**SPEGNERE L'iPad:** Tenere premuto il pulsante Sleep/Wake (Standby/Riattiva) per qualche secondo finché non appare il cursore sullo schermo, quindi trascinare il cursore verso destra.

#### Android

**ACCENDERE L'iPad:** Tenere premuto il pulsante Sleep/Wake (Standby/Riattiva) finché non comparirà il logo. Il tablet impiegherà qualche istante per caricarsi. È possibile bloccare il tablet e metterlo in standby quando non è utilizzato.

Il blocco del tablet Android mette in standby il display in modo da ridurre il consumo di energia

e impedire operazioni indesiderate qualora lo schermo venga toccato.

**SPEGNERE L'iPad:** Tenere premuto il pulsante Sleep/Wake (Standby/Riattiva) per qualche secondo finché non appare il cursore sullo schermo, quindi trascinare il cursore verso destra.

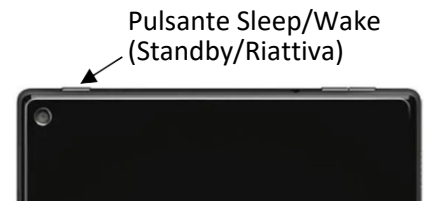

Pulsante Sleep/Wake (Standby/Riattiva)

**\*Il tablet Amazon Fire non è utilizzabile con l'applicatore\***

## Scaricare l'app Precision Baling di Harvest Tec

1. Se il tablet non ha il Wi-Fi attivato, selezionare la scheda Settings (Impostazioni), quindi selezionare la scheda Wi-Fi (sotto).

### iPad

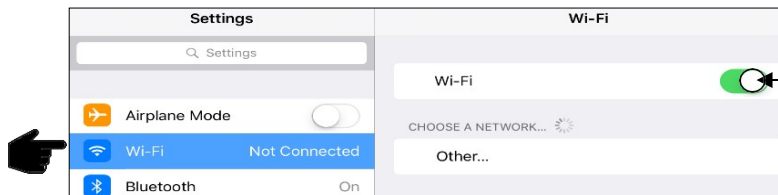

2. Attivare il Wi-Fi facendo scorrere il cursore verso destra.

\*La barra verde indica l'attivazione

### Android

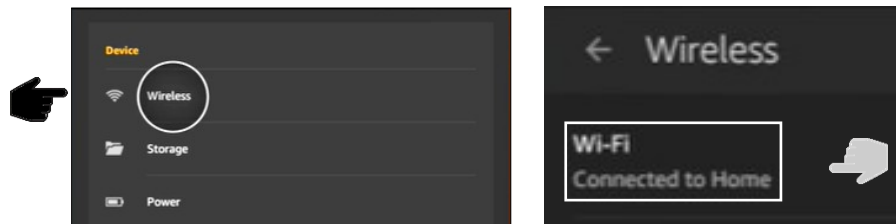

3. Collegare il Wi-Fi facendo clic sulla rete. Una volta eseguita l'operazione, lo stato dovrebbe essere "connected" (connesso).

4. Selezionare una rete disponibile quando rilevata.
5. Selezionare l'icona dell'App store (sotto) e accedere all'App store. \*Per scaricare l'app, è necessaria una connessione Wi-Fi\*.

### iPad



### Android



Scarica l'app Precision Baling negli app store cercando "Harvest Tec" nella barra di ricerca:

*\*La pubblicità visualizzata sugli schermi cambierà.\**

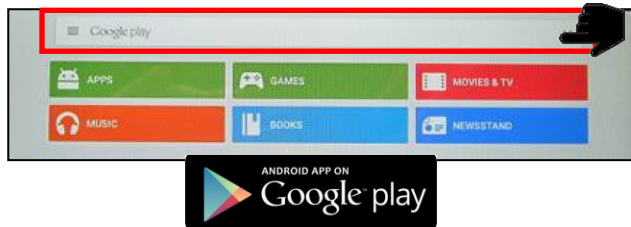
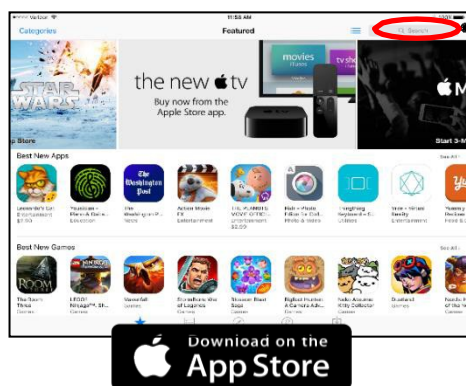

L'icona dell'app è la seguente:



App Precision Baling

## Modulo di comunicazione ISO

Una volta installata l'app, azionare l'applicatore collegando il cavo lightning del tablet alla porta USB.

Luce verde fissa – Il modulo è connesso e pronto a funzionare.

*\*Si raccomanda l'utilizzo del cavo USB incluso nel kit dell'applicatore (006-6672USBC)\*.*

## Comunicazione ISO



## Arresto dell'app Precision Baling - iPad

1. Per arrestare l'app applicazione Precision Baling, fare doppio clic sul pulsante Home. Saranno mostrate le applicazioni aperte e in esecuzione sull'iPad.

*\*Nota: Se si preme una sola volta il pulsante Home per tornare alla schermata iniziale, l'app Precision Baling **non** si arresterà. Il sistema smetterà comunque di applicare il conservante dopo 10 secondi.*



2. Fare scorrere l'app che si desidera arrestare verso la parte superiore dell'iPad, fino a quando l'app non è più visibile.



**La pressione del pulsante Home sull'iPad NON interrompe l'applicazione del sistema Harvest Tec**



## Android

1. Per chiudere l'app Precision Baling fare clic sul pulsante Recenti. Saranno mostrate le applicazioni aperte e in esecuzione sull'iPad.

\*Nota: La pressione del pulsante Home per tornare alla schermata iniziale, **non** arresta l'app Precision Baling. Il sistema smetterà comunque di applicare il conservante dopo 10 secondi.



2. Fare scorrere l'app che si desidera arrestare verso la destra dello schermo del tablet o fare clic sulla "x", fino a quando l'app non è più visibile.



**La pressione del pulsante Home sul tablet NON interrompe l'applicazione del sistema Harvest Tec**

## Funzionamento dell'applicatore Harvest Tec serie 700

Il display della serie 700 è suddiviso in quattro aree principali:

- **Area superiore:** Messaggi di stato
- **Area centrale inferiore:** Informazioni riepilogative sul lavoro in corso
- **Lato sinistro:** Informazioni in tempo reale
- **Lato destro:** Tasti operativi

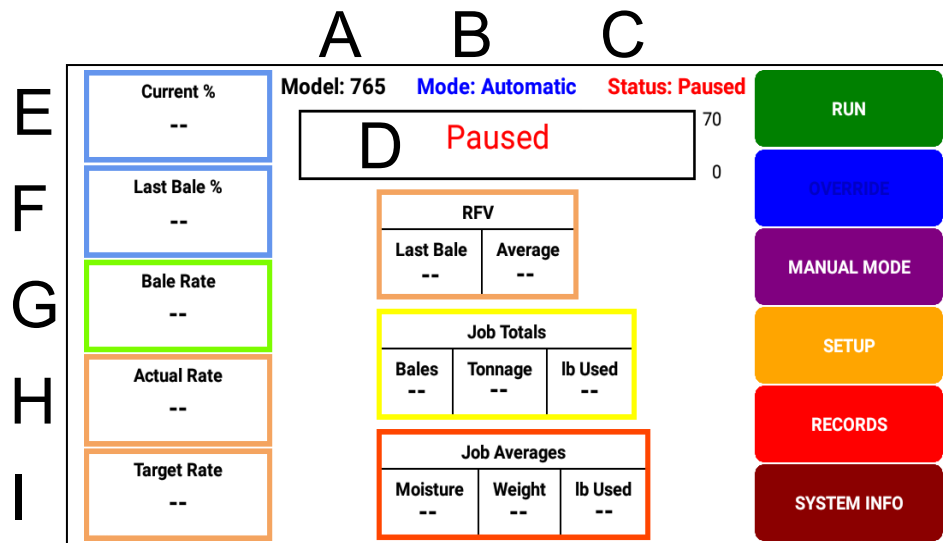

### Descrizioni dei messaggi di stato

- A) Model (Modello):** Indica il modello del sistema.
- B) Mode (Modalità):** Indica la modalità selezionata.
- C) Status (Stato):** Indica se il sistema è in funzione o in pausa. **Nota: All'avvio il sistema è IN PAUSA.**
- D) Histogram (Istogramma):** Grafico dell'umidità degli ultimi 90 secondi oppure mostra se il sistema è in pausa.

### Box di informazioni in tempo reale

- E) Current % (% attuale):** Mostra la lettura istantanea dell'umidità del fieno che entra nella pressa.
- F) Last Bale % (% ultima balla):** Mostra la media di tutte le letture di umidità effettuate nell'ultima balla realizzata.
- G) Bale Rate (Velocità di imballaggio):** Mostra le tonnellate all'ora che attraversano la pressa. In base al peso e al tempo per realizzare una balla.
- H) Actual Rate (Tasso effettivo):** Quantità effettiva di conservante applicato.
- I) Target Rate (Tasso obiettivo):** Tasso di conservante che il sistema applica in base all'impostazione effettuata.

## Funzionamento dell'applicatore Harvest Tec serie 700 (segue)

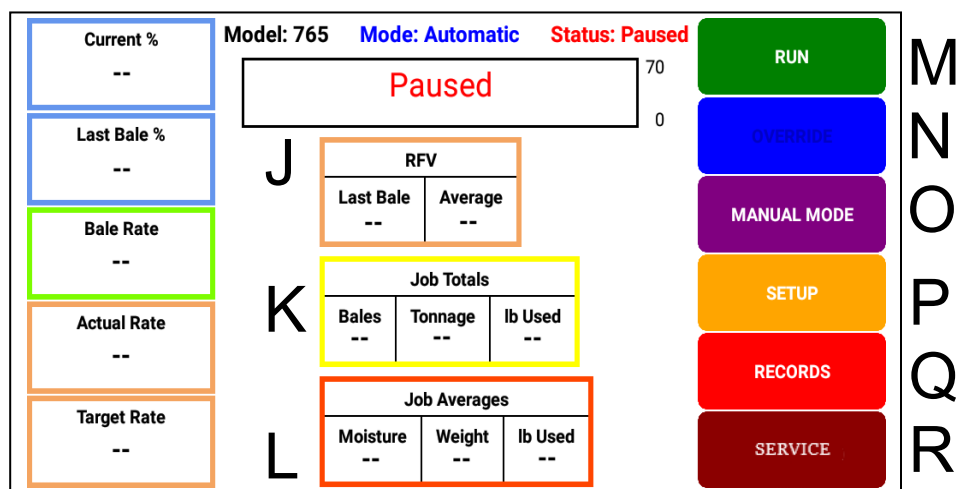

### Box riepilogativi sul lavoro in corso

#### J) RFV

- **Last Bale (Ultima balla):** Visualizza la lettura RFV per l'ultima balla realizzata.
- **Average (Media):** Visualizza la media di tutte le letture RFV per il lavoro attuale.

#### K) Job Totals (Totali lavoro)

- **Bales (Balle):** Visualizza il numero totale di balle realizzate per il lavoro attuale.
- **Tonnage (Tonnellaggio):** Visualizza il tonnellaggio totale delle balle realizzate durante il lavoro. In base al numero di balle fatte moltiplicato per il peso.
- **Lbs. Used (Libbre utilizzate):** Visualizza la quantità totale di conservante applicata per il lavoro.

#### L) Job Averages (Medie lavoro)

- **Moisture (Umidità):** Visualizza l'umidità media di tutte le balle realizzate durante il lavoro.
- **Weight (Peso):** Visualizza il peso medio di tutte le balle del lavoro.
- **Lbs. Used (Libbre utilizzate):** Visualizza la quantità media di conservante applicata a ciascuna balla del lavoro.

### Tasti operativi

**M) Run/Pause (Avvio/Pausa):** Alterna la modalità di esecuzione per l'applicazione e la modalità pausa per interrompere l'applicazione.

**N) Override:** Viene visualizzato solo in modalità di esecuzione, mentre l'applicatore applica il conservante. Nella modalità Override, l'applicatore applica il conservante alla massima portata.

**O) Manual Mode/Auto Mode (Modalità manuale/Modalità automatica):** Consente di passare dalla modalità automatica all'applicazione manuale del conservante e viceversa.

- **Auto Mode (Modalità automatica):** Regola automaticamente il conservante in base ai valori inseriti dall'utente, all'umidità e alla velocità di imballaggio.

- **Manual Mode (Modalità manuale):** Consente di regolare manualmente la velocità della pompa se in funzione di cinque portate costanti.

**P) Setup (Configurazione):** Consente l'inserimento da parte dell'utente di valori relativi a umidità, velocità di imballaggio, tasso di applicazione e Valore di alimentazione relativo (RFV), se presente.

**Q) Records (Registrazioni):** Consente di visualizzare il lavoro in corso, l'elenco dei lavori, un lavoro selezionato, di creare un nuovo lavoro o di riaprire e modificare un lavoro esistente

**R) Service (Servizio):** Visualizza le versioni del software, l'assegnazione dei sensori, il test annuale di avvio della pompa

## Menu delle schermate

Utilizzare le schermate seguenti per navigare attraverso le schermate operative.

### Modalità automatica

Model: 765 Mode: Automatic Status: Paused

Paused

RFV

Last Bale	Average
--	--

Job Totals

Bales	Tonnage	lb Used
215	198 t	2223 lb

Job Averages

Moisture	Weight	lb Used
17%	1462 lb	6.3 lb/t

Buttons: RUN, PAUSE, OVERRIDE, MANUAL MODE, SETUP, RECORDS, SERVICE

Model: 765 Mode: Automatic Status: Run

22%

RFV

Last Bale	Average
176	172.3

Job Totals

Bales	Tonnage	lb Used
215	198 t	2223 lb

Job Averages

Moisture	Weight	lb Used
17%	1462 lb	6.3 lb/t

Buttons: PAUSE, OVERRIDE, MANUAL MODE, SETUP, RECORDS, SERVICE



Model: 765 Mode: Automatic Status: Run

22%

RFV

Last Bale	Average
176	172.3

Job Totals

Bales	Tonnage	lb Used
215	198 t	2223 lb

Job Averages

Moisture	Weight	lb Used
17%	1462 lb	6.3 lb/t

Buttons: PAUSE, OVERRIDE, MANUAL MODE, SETUP, RECORDS, SERVICE

Model: 765 Mode: Automatic Status: Paused

Paused

Model: 765 Mode: Automatic Status: Run

Override

### Modalità manuale

Model: 765 Mode: Manual Status: Paused

Paused

RFV

Last Bale	Average
--	--

Job Totals

Bales	Tonnage	lb Used
--	--	--

Job Averages

Moisture	Weight	lb Used
--	--	--

Buttons: RUN, PAUSE, OVERRIDE, AUTO MODE, SETUP, RECORDS, SERVICE

PUMP +, PUMP -

1 OFF

Model: 765 Mode: Manual Status: Run

22%

RFV

Last Bale	Average
176	172.3

Job Totals

Bales	Tonnage	lb Used
215	198 t	2223 lb

Job Averages

Moisture	Weight	lb Used
17%	1462 lb	6.3 lb/t

Buttons: PAUSE, OVERRIDE, AUTO MODE, SETUP, RECORDS, SERVICE

PUMP +, PUMP -

3 ON



Model: 765 Mode: Manual Status: Run

22%

RFV

Last Bale	Average
176	172.3

Job Totals

Bales	Tonnage	lb Used
215	198 t	2223 lb

Job Averages

Moisture	Weight	lb Used
17%	1462 lb	6.3 lb/t

Buttons: PAUSE, OVERRIDE, AUTO MODE, SETUP, RECORDS, SERVICE

PUMP +, PUMP -

3 ON

Model: 765 Mode: Manual Status: Paused

Paused

Model: 765 Mode: Manual Status: Run

Override

## Modalità di configurazione

### Regolazione dei livelli di umidità

Model: 765 Mode: Automatic Status: Paused

Current %: --  
Last Bale %: --  
Bale Rate: --  
Actual Rate: --  
Target Rate: --

Paused 70  
0

RFV  
Last Bale: -- Average: --

Job Totals  
Bales: -- Tonnage: -- lb Used: --

Job Averages  
Moisture: -- Weight: -- lb Used: --

Buttons: RUN, OVERRIDE, MANUAL MODE, **SETUP**, RECORDS, SERVICE



Model: 765 Mode: Automatic Status: Paused

Current %: 22%  
Last Bale %: 22%  
Bale Rate: 45.6 t/hr  
Actual Rate: 13.7 lb/t  
Target Rate: 13.7 lb/t

Moisture Setup  
Level 1: 16% 4.0 lb/t  
Level 2: 19% 6.0 lb/t  
Level 3: 22% 10.0 lb/t  
Alarm: 27%

Sensor: Star Wheels  
OEM: --

Moisture Dye Marking:  Setpoint: 22%

Buttons: **MOISTURE SETUP**, BALING RATE SETUP, APPLICATION SETUP, RFV SETUP, BALE ID SETUP, HOME

Selezionare e modificare i campi di immissione/i cursori secondo necessità

### Regolazione della velocità di imballaggio

Model: 765 Mode: Automatic Status: Paused

Current %: --  
Last Bale %: --  
Bale Rate: --  
Actual Rate: --  
Target Rate: --

Paused 70  
0

RFV  
Last Bale: -- Average: --

Job Totals  
Bales: -- Tonnage: -- lb Used: --

Job Averages  
Moisture: -- Weight: -- lb Used: --

Buttons: RUN, OVERRIDE, MANUAL MODE, **SETUP**, RECORDS, SERVICE



Model: 765 Mode: Automatic Status: Paused

Current %: 22%  
Last Bale %: 22%  
Bale Rate: 45.6 t/hr  
Actual Rate: 13.7 lb/t  
Target Rate: 13.7 lb/t

Bale Rate Setup  
Rate Sensor: ISO-Baler Bale Length: 96 in  
Avg Bale Weight: 1350 lb Bale Width: 34 in  
Avg Bale Time: 58 sec Bale Height: 47 in

Bale Tie Sensor: ISO  
Bale Scale:

Buttons: **MOISTURE SETUP**, **BALING RATE SETUP**, APPLICATION SETUP, RFV SETUP, BALE ID SETUP, HOME

Selezionare e modificare i campi di immissione/i cursori secondo necessità

### Regolazione del tasso di applicazione

Model: 765 Mode: Automatic Status: Paused

Current %: --  
Last Bale %: --  
Bale Rate: --  
Actual Rate: --  
Target Rate: --

Paused 70  
0

RFV  
Last Bale: -- Average: --

Job Totals  
Bales: -- Tonnage: -- lb Used: --

Job Averages  
Moisture: -- Weight: -- lb Used: --

Buttons: RUN, OVERRIDE, MANUAL MODE, **SETUP**, RECORDS, SERVICE



Model: 765 Mode: Automatic Status: Paused

Current %: 22%  
Last Bale %: 22%  
Bale Rate: 45.6 t/hr  
Actual Rate: 13.7 lb/t  
Target Rate: 13.7 lb/t

Application Rate Setup  
Level 1: 4.0 lb/t @ 16%  
Level 2: 6.0 lb/t @ 19%  
Level 3: 10.0 lb/t @ 22%

Spray Nozzles: X-HIGH Units: English  
Hay Indicators:  GPS Yield Mapping:   
Swath Width: 32.5 ft GPS Receiver: 16xHVS

Buttons: **MOISTURE SETUP**, **BALING RATE SETUP**, **APPLICATION SETUP**, RFV SETUP, BALE ID SETUP, HOME

Selezionare e modificare i campi di immissione/i cursori secondo necessità

# Registrazioni del lavoro

## Visualizzazione dell'elenco dei lavori

Model: 765 Mode: Automatic Status: Paused

Paused 70 0

RFV

Last Bale	Average
--	--

Job Totals

Bales	Tonnage	lb Used
215	198 t	2223 lb

Job Averages

Moisture	Weight	lb Used
17%	1462 lb	6.3 lb/t

Buttons: RUN, OVERRIDE, MANUAL MODE, SETUP, RECORDS, SERVICE

View Job List

Job #	Farm	Field	Crop	Started	Ended	Bales
4	Brown	SW corner	Alfalfa RU 1	10-Mar-20	10-Mar-20	187
26	Brown	Nw corner	Alfalfa NS 2	10-Mar-20	10-Mar-20	174
6	J.Smith	ravene	straw	10-Mar-20	11-Mar-20	87
9	Dairy Farms	grn pasture	alfalfa 2nd	11-Mar-20	12-Mar-20	320
10	Dooleys	14	Alfalfa NS 2	14-Mar-20	14-Mar-20	92
16	Billy Joe	coop	straw	15-Mar-20	15-Mar-20	114
17	Gustavus	the ridge	alfalfa 3rd	15-Mar-20	15-Mar-20	72
21	Test Site 2	Plot 45	56798-3	16-Mar-20	16-Mar-20	369
3	Smith	A34	alfalfa X1	16-Mar-20	16-Mar-20	221

Viewing Filters: Farm: All Field: All Crop: All

Buttons: EXPORT ALL JOBS, DELETE ALL JOBS, ADD TO THIS JOB, JOB LIST, VIEW CURRENT JOB, VIEW SELECTED JOB, CREATE NEW JOB, HOME

## Visualizzazione dell'elenco dei lavori attuali

Model: 765 Mode: Automatic Status: Paused

Paused 70 0

RFV

Last Bale	Average
--	--

Job Totals

Bales	Tonnage	lb Used
215	198 t	2223 lb

Job Averages

Moisture	Weight	lb Used
17%	1462 lb	6.3 lb/t

Buttons: RUN, OVERRIDE, MANUAL MODE, SETUP, RECORDS, SERVICE

View Current Job

Farm: Brown Field: SW corner Crop: Alfalfa RU 1 Created: 10-Mar-20

Bales		Moisture		Application		
Count	Tons	Average	High	Product	Avg RFV	TDN Calif. 90%
187	758	16%	24%	2919 lb	175	58.6

ID#	Avg MC	High MC	Prod Used	Bale Weight	RFV	TDN
1001	15%	17%	4.2 lb	1485 lb	176	57.2
1002	14%	19%	3.5 lb	1482 lb	179	58.1
1003	18%	25%	4.9 lb	1444 lb	182	58.3
1004	22%	24%	10.2 lb	1432 lb	190	59.9
1005	19%	23%	9.2 lb	1423 lb	180	59.4
1006	13%	15%	3.2 lb	1501 lb	174	56.1
1007	12%	15%	4.3 lb	1404 lb	176	57.2
1008	17%	19%	7.1 lb	1471 lb	179	58.1

Buttons: JOB LIST, VIEW CURRENT JOB, VIEW SELECTED JOB, CREATE NEW JOB, HOME

## Visualizzazione dell'elenco dei lavori selezionati

Model: 765 Mode: Automatic Status: Paused

Paused 70 0

RFV

Last Bale	Average
--	--

Job Totals

Bales	Tonnage	lb Used
215	198 t	2223 lb

Job Averages

Moisture	Weight	lb Used
17%	1462 lb	6.3 lb/t

Buttons: RUN, OVERRIDE, MANUAL MODE, SETUP, RECORDS, SERVICE

View Selected Job

Farm: Brown Field: SW corner Crop: Alfalfa RU 1 Created: 10-Mar-20

Bales		Moisture		Application		
Count	Tons	Average	High	Product	Avg RFV	TDN Calif. 90%
187	758	16%	24%	2919 lb	175	58.6

ID#	Avg MC	High MC	Prod Used	Bale Weight	RFV	TDN
1001	15%	17%	4.2 lb	1485 lb	176	57.2
1002	14%	19%	3.5 lb	1482 lb	179	58.1
1003	18%	25%	4.9 lb	1444 lb	182	58.3
1004	22%	24%	10.2 lb	1432 lb	190	59.9
1005	19%	23%	9.2 lb	1423 lb	180	59.4
1006	13%	15%	3.2 lb	1501 lb	174	56.1
1007	12%	15%	4.3 lb	1404 lb	176	57.2
1008	17%	19%	7.1 lb	1471 lb	179	58.1

Buttons: JOB LIST, VIEW CURRENT JOB, VIEW SELECTED JOB, CREATE NEW JOB, HOME



## Creazione di un nuovo lavoro

Model: 765 Mode: Automatic Status: Paused

Paused 70 0

RFV

Last Bale	Average
--	--

Job Totals

Bales	Tonnage	lb Used
215	198 t	2223 lb

Job Averages

Moisture	Weight	lb Used
17%	1462 lb	6.3 lb/t

Buttons: RUN, OVERRIDE, MANUAL MODE, SETUP, RECORDS, SERVICE

Selezionare Job Details (Dettagli lavoro) per visualizzare le registrazioni del lavoro

View Job List

Job #	Farm	Field	Crop	Started	Ended	Bales
4	Brown	SW corner	Alfalfa RU 1	10-Mar-20	10-Mar-20	187
26	Brown	Nw corner	Alfalfa NS 2	10-Mar-20	10-Mar-20	174
6	J.Smith	ravene	straw	10-Mar-20	11-Mar-20	87
9	Dairy Farms	grn pasture	alfalfa 2nd	11-Mar-20	12-Mar-20	320
10	Dooleys	14	Alfalfa NS 2	14-Mar-20	14-Mar-20	92
16	Billy Joe	coop	straw	15-Mar-20	15-Mar-20	114
17	Gustavus	the ridge	alfalfa 3rd	15-Mar-20	15-Mar-20	72
21	Test Site 2	Plot 45	56798-3	16-Mar-20	16-Mar-20	369
3	Smith	A34	alfalfa X1	16-Mar-20	16-Mar-20	221

Viewing Filters: Farm: All Field: All Crop: All

Buttons: EXPORT ALL JOBS, DELETE ALL JOBS, ADD TO THIS JOB, JOB LIST, VIEW CURRENT JOB, VIEW SELECTED JOB, CREATE NEW JOB, HOME

Premere Create Job (Crea lavoro)

Create New Job

Farm: NEW Field: NEW Crop: NEW

Buttons: CREATE NOW, CLEAR, JOB LIST, VIEW CURRENT JOB, VIEW SELECTED JOB, CREATE NEW JOB, HOME

Selezionare e compilare i campi di immissione vuote come opportuno.

Create New Job

Farm: NEW Test 1 Field: NEW 10 Crop: NEW Alfalfa

Buttons: CREATE NOW, CLEAR, JOB LIST, VIEW CURRENT JOB, VIEW SELECTED JOB, CREATE NEW JOB, HOME

## Versioni software

Model: 765 Mode: Automatic Status: Paused

Paused 70 0

RFV

Last Bale	Average
--	--

Job Totals

Bales	Tonnage	lb Used
215	198 t	2223 lb

Job Averages

Moisture	Weight	lb Used
17%	1462 lb	6.3 lb/t

Buttons: RUN, OVERRIDE, MANUAL MODE, SETUP, RECORDS, SERVICE

Services - Versions

Module	Current	Available
ICM	907	N/A
IPM	403	N/A
ISM	200	N/A
IDM	401	N/A
APP	1.0.14	N/A

\* This is an example; Software Versions will change \*

Buttons: UPDATE, VERSIONS, SENSORS, FILE, PUMP TEST, HOME

## Istruzioni per il primo avviamento e gli avviamenti annuali

### PRIMA DELL'UTILIZZO SUL CAMPO, CONTROLLARE L'UNITÀ!

#### Controllare e adescare le pompe

1. Inserire 10 gal (5 l) di acqua o conservante nel serbatoio e aprire la valvola a sfera principale.
2. Ispezionare e verificare l'eventuale presenza di perdite o gocciolamenti. Qualora si rilevino perdite o gocciolamenti, serrare o sostituire l'elemento o il raccordo.
3. Accendere il sistema.
4. Premere il tasto SETUP (CONFIGURAZIONE), quindi premere il tasto BALING RATE SETUP (CONFIGURAZIONE DELLA VELOCITÀ DI IMBALLAGGIO). Eseguire le regolazioni seguenti:
  - Modificare Rate Sensor (Sensore di velocità) su Manual (Manuale)
  - Cambiare Average Bale Weight (Peso medio balla) in 1500
  - Cambiare Average Bale Time (Tempo medio balla) in 60 secondi

Una volta apportate le modifiche, premere il tasto Home per tornare alla schermata di azionamento.

5. Premere il tasto MANUAL MODE (MODALITÀ MANUALE). Comparirà la schermata seguente.

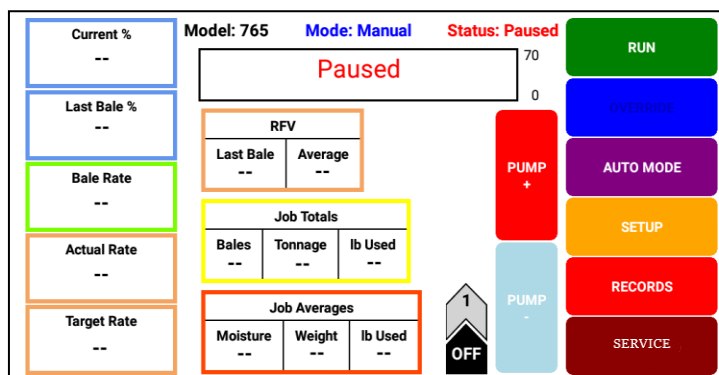

6. Accendere la pompa (Livello 1). Per accendere la pompa, premere il tasto rosso PUMP+ (POMPA+). All'accensione della pompa, comparirà un'ulteriore freccia indicante il livello 1.
7. Verificare che l'uscita della pompa sia impostata sul livello 1.
8. Portare le impostazioni di uscita della pompa su 2, 3, 4 e 5. Con la velocità di imballaggio impostata su 45 t/h, la lettura effettiva del tasso di applicazione dovrebbe essere:

Liquido di prova	Punte	Livello 1 N°/ton (l)		Livello 2 N°/ton (l)		Livello 3 N°/ton (l)		Livello 4 N°/ton (l)		Livello 5 N°/ton (l)	
Acqua	Alte	1,7-2,3 (0,7-1,0)		3,7-5,2 (1,5-2,2)		6,6 9,4 (2,8 4,0)		8,0 11,6 (3,4 5,0)		10,2 15,8 (4,3 6,8)	
Conservante	Alte	1,4 2,1 (0,6 0,9)		3,3 4,7 (1,4 2,0)		6,4 7,8 (2,7 3,4)		9,5 10,9 (4,0 4,7)		13,1 14,5 (5,6 6,2)	

9. Questo processo sarà utilizzato anche per adescare la pompa quando necessario.
10. Mentre la pompa è in funzione, controllare sia emesso un buon getto dalle rispettive punte e verificare che non vi siano perdite nel sistema.
11. Durante questi test, il parametro Volume (Lbs. Used) (Volume - libbre utilizzate) in Job Totals/Averages (Totali/Medie lavoro) sullo schermo aumenterà: ciò indica il funzionamento del misuratore di portata.
12. Una volta completato il test, ripristinare le impostazioni originali.



## Configurazione del sistema per l'utilizzo iniziale

Quando si imposta il sistema per l'uso iniziale, è necessario configurare tre schermate principali: Moisture Setup (Impostazione umidità), Baling Rate Setup (Configurazione velocità di imballaggio) e Application Setup (Configurazione applicazione). Le schermate di impostazione possono essere regolate durante il funzionamento del sistema e accetteranno nuovi valori dopo la pressione di qualsiasi tasto. Per conoscere le impostazioni necessarie per diversi livelli di umidità, assicurarsi di fare riferimento al fusto o al contenitore del conservante durante la configurazione. Inoltre, si dovrebbe conoscere il peso medio della balla.

### Moisture Setup (Configurazione umidità)

Questa schermata consente di impostare tre setpoint per l'umidità, oltre a consentire di impostare il sistema di umidità da utilizzare e caratteristiche aggiuntive come OEM, Moisture Dye Marking (Marcatura umidità con colorante - opzionale), ecc.

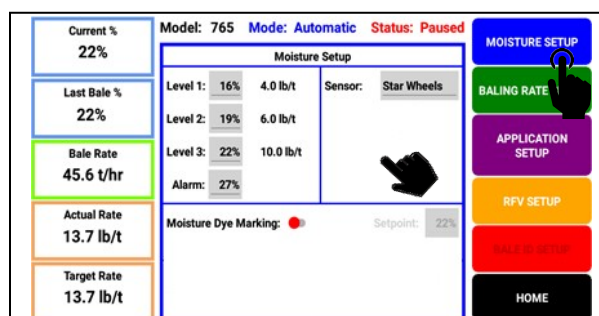
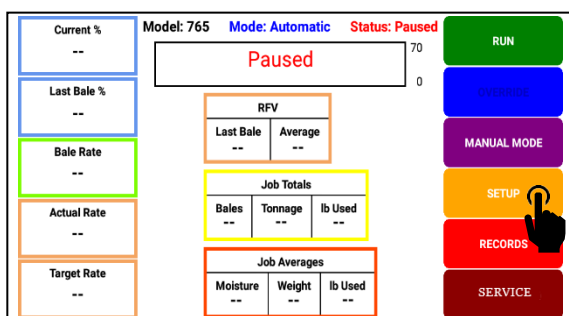

### Impostazione dei setpoint dell'umidità

- Premere il tasto SETUP (CONFIGURAZIONE) nella schermata principale di azionamento, come mostrato nell'immagine in alto a sinistra.
- Nella schermata Setup Mode (Modalità di configurazione) premere il tasto MOISTURE SETUP (Impostazione umidità). Una volta selezionato, sarà visualizzata la schermata MOISTURE SETUP (IMPOSTAZIONE UMIDITÀ). (Immagine in alto a destra)
- Premere uno qualsiasi dei valori numerici grigi a destra del livello 1, 2 e 3 per impostare le cifre. Ricordare che il livello 1 deve essere inferiore al livello 2 e che il livello 2 deve essere inferiore al livello 3. Una volta selezionato il valore, premere OK. I setpoint del contenuto di umidità raccomandati per i prodotti Harvest Tec sono: 16%, 19% e 22%. Questi valori sono preimpostati in fabbrica. Premere Home per tornare indietro.
- Per impostare l'allarme, premere il valore numerico grigio e impostare il livello al quale si desidera che l'allarme si attivi. Per disattivare l'allarme, impostare un livello superiore a 70.

### Regolazione dei sensori di umidità

- Selezionare tra le ruote a stella standard o i sensori a microonde opzionali, se in dotazione. Per l'utilizzo di queste funzioni di aggiornamento, fare riferimento ai manuali 770MWM e 771MWM.

### Moisture Dye Marking (Marcatura umidità con colorante - Attrezzatura opzionale)

- Accendere e spegnere il marcatore di umidità.
- Impostare il livello di umidità al quale il marcatore di umidità deve attivarsi.

## Baling Rate Setup (Configurazione della velocità di imballaggio)

Questa schermata consente di effettuare la regolazione di quanto segue: tipo di sensore della velocità di imballaggio utilizzata, peso medio della palla, tempo medio della palla, lunghezza della palla, larghezza della palla, altezza della palla, sensore di legatura delle palle, bilancia delle palle.

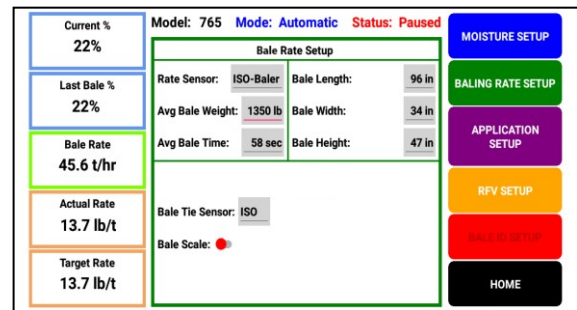
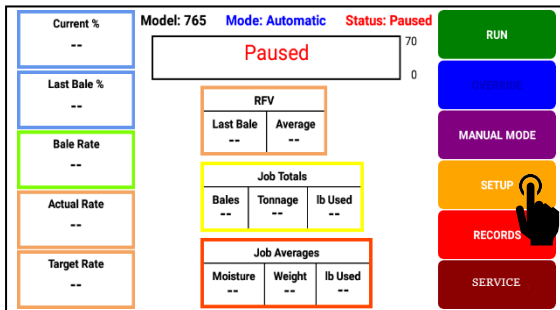

- Premere il tasto SETUP (CONFIGURAZIONE) nella schermata principale di azionamento, come mostrato nell'immagine in alto a sinistra.
- Nella schermata Setup Mode (Modalità di configurazione) premere il tasto BALING RATE SETUP (Configurazione della velocità di imballaggio).

## Rate Sensor (Sensore di velocità)

Opzione per selezionare tra le modalità Manual (Manuale), Automatic (Automatica), ISOBUS.

- **Manual** (Manuale): usa il peso e il tempo medio delle palle per determinare le tonnellate/ora.
- **Automatic** (Automatica): utilizza il peso medio delle palle o il peso rilevato dalla bilancia (se in dotazione) e l'encoder delle ruote a stella per determinare le tonnellate/ora.
- **ISOBUS**: utilizza il peso medio della palla o il peso rilevato dalla bilancia (se in dotazione) e il segnale elettronico della lunghezza della palla (se in dotazione) per determinare le tonnellate/ora. Prima di effettuare la selezione, verificare che la pressa abbia un sistema di sensori. **Nota: Se si utilizza il display opzionale Harvest Tec, la comunicazione ISOBUS della pressa non può utilizzare i dati seguenti: Scale Weight (Peso bilancia), Electronic Bale Length (Lunghezza elettronica palla) e Bale Tie Sensor (Sensore legatura palla).**

## Average Bale Weight (Peso medio palla)

- Consente di impostare il peso della palla se la pressa non è dotata di bilancia.

## Average Bale Time (Tempo medio palla)

- Consente di impostare il tempo tra i cicli del legatore.

## Average Bale Length, Width, and Height (Lunghezza, larghezza e altezza medie palla)

- Consente di impostare la lunghezza, la larghezza e l'altezza della palla nella camera.

## - Bale Tie Sensor (Sensore di legatura palla)

- Opzione per utilizzare il sensore Harvest Tec o il sensore di legatura della pressa, se in dotazione.

## - Bale Scale (Bilancia palle)

- Consente di accendere o spegnere la bilancia della pressa, se presente. Al momento questo sistema accetta solo segnali da presse CNH e AGCO dotate di bilancia.

## Baling Rate Setup (Configurazione del tasso di applicazione)

Questa schermata consente di effettuare la regolazione dell'uso del conservante: ugelli di irrorazione utilizzati, indicatore di fieno (opzionale), larghezza dell'andana (opzionale) necessaria per utilizzare il GPS, unità (imperiali o metriche), mappatura della resa, GPS (opzionale) e modello del ricevitore GPS (opzionale).

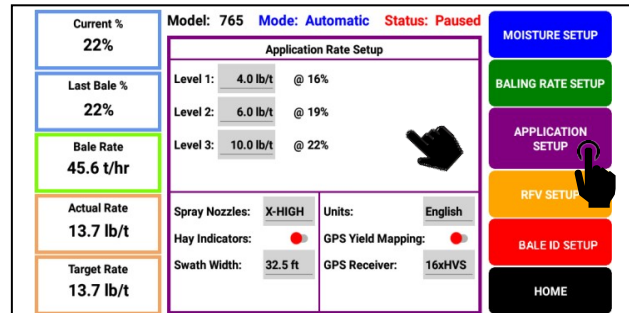
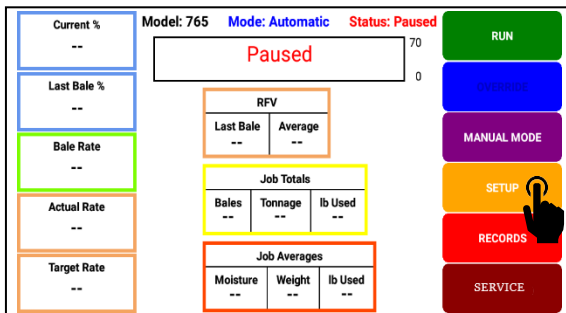

### Regolazione dei setpoint di applicazione

- Premere il tasto SETUP (CONFIGURAZIONE) nella schermata principale di azionamento, come mostrato nell'immagine in alto a sinistra.
- Nella schermata Setup Mode (Modalità di configurazione) premere il tasto APPLICATION SETUP (Configurazione applicazione). Una volta effettuata la selezione, sarà visualizzata la schermata APPLICATION SETUP (Configurazione applicazione) come mostrato nell'immagine in alto a destra.
- Per cambiare il tasso di applicazione del prodotto chimico, premere uno qualsiasi dei valori numerici grigi a destra del livello 1, 2, o 3. Ricordare che il livello 1 deve essere inferiore al livello 2 e che il livello 2 deve essere inferiore al livello 3. Una volta selezionato il valore, premere OK. Per i prodotti Harvest Tec, si raccomandano tassi di 4, 6, e 10 lb/t (2, 3, 8 l/t metriche). Questi tassi sono preimpostati in fabbrica. Premere HOME per tornare alla schermata principale.

**È RESPONSABILITÀ DELL'OPERATORE SEGUIRE LE RACCOMANDAZIONI INDICATE PER IL CONSERVANTE. SOLO L'OPERATORE PUÒ APPLICARE IL TASSO CORRETTO.**

### Regolazione di Spray Nozzles (Ugelli di irrorazione)

- Un'unica selezione degli ugelli di irrorazione per tutte le applicazioni di pressatura di balle quadrate di grandi dimensioni.

### Attivazione/disattivazione di Hay Indicators (Indicatori di fieno)

- Attivare i cursori per gli indicatori di fieno (Hay Indicators) se il sistema ne è dotato, altrimenti lasciarli disattivati. Installati sul raccogliatore della pressa, i sensori mettono automaticamente in pausa l'applicatore se il flusso di raccolto si interrompe. Codice del kit: 030-474C.

### Regolazione Swath Width (Larghezza andana)

- Inserire la larghezza media dell'andana nel campo.

### Selezione di Units (Unità di misura)

- Scegliere tra unità di misura metriche e standard.

### Attivazione/disattivazione del GPS

- Se la macchina è dotata del modulo GPS Harvest Tec, attivare o disattivare il GPS. Codice del kit opzionale: 030-780GPS.

### Selezione di GPS Receiver (Ricevitore GPS)

- Selezionare il tipo di dispositivo GPS equipaggiato sulla pressa.

### Configurazioni di RFV

- Aggiornamento opzionale – Per maggiori dettagli su questa funzione di identificazione delle balle, fare riferimento al manuale 745RFV del marcatore di umidità.

## Istruzioni per l'uso

La modalità automatica applicherà automaticamente il prodotto in base al contenuto di umidità rilevato nel fieno dai sensori di umidità e alle impostazioni dell'operatore. Per modificare eventuali impostazioni, consultare la sezione CONFIGURAZIONE DEL SISTEMA PER L'UTILIZZO INIZIALE.

### Automatic Mode (Modalità automatica)

Dopo avere premuto il tasto AUTOMATIC MODE (MODALITÀ AUTOMATICA) nella schermata principale di avvio, apparirà la schermata seguente:

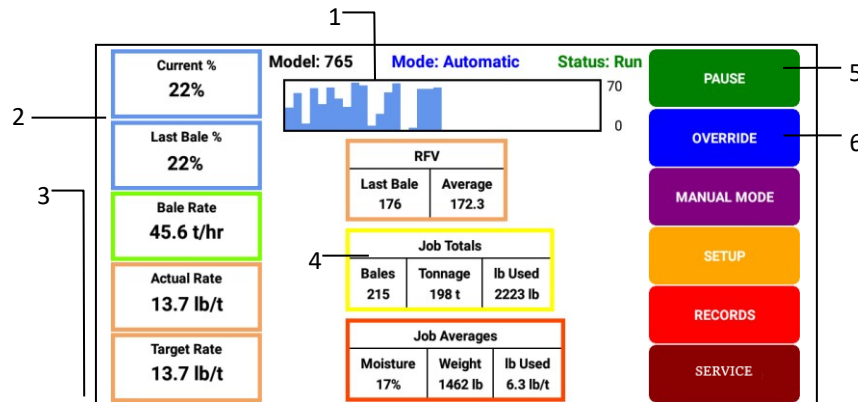

1. Il grafico mostra l'andamento dell'umidità nei 90 secondi precedenti, in intervalli di 3 secondi.
2. Il contenuto di umidità è mostrato nell'angolo superiore sinistro.
3. La velocità di imballaggio e il tasso di applicazione sono mostrati nella parte centrale sinistra dello schermo. L'operatore imposta il tasso di applicazione obiettivo e la velocità di imballaggio nella modalità di configurazione. È normale che il tasso effettivo fluttui al di sopra e al di sotto del tasso obiettivo.
4. I valori di Job Totals (Totali lavoro) e Job Averages (Medie lavoro) sono visualizzati nella parte centrale inferiore dello schermo. Questi numeri si azzerano solo quando viene creato una nuova registrazione del lavoro. **NOTA: L'avvio iniziale richiede la pressione del tasto CREATE NEW JOB (CREA NUOVO LAVORO) nella schermata RECORDS (REGISTRAZIONI) per registrare l'accumulo di volume utilizzato. Questa operazione deve essere eseguita solo una volta, all'avvio iniziale del sistema, e non ogni volta.** (Vedere la schermata JOB RECORDS - REGISTRAZIONI DEL LAVORO)
5. Per mettere in pausa l'unità durante il funzionamento, selezionare il tasto PAUSE (PAUSA), selezionare il tasto RUN (AVVIA) per riprendere il funzionamento.
6. Premere il tasto OVERRIDE per attivare la pompa alla massima portata consentita dal sistema. Utilizzare questa modalità quando si attraversa una breve area di raccolto bagnato. Selezionare il tasto NORMAL (NORMALE) per riprendere l'operazione.

## Modalità manuale

Dopo avere premuto il tasto MANUAL MODE (MODALITÀ MANUALE) nella schermata principale di azionamento, apparirà la schermata seguente:

**Quando la pompa è attiva (ON), la modalità manuale applicherà il conservante al fieno a un tasso fisso, indipendentemente dall'umidità o dal tonnellaggio.**

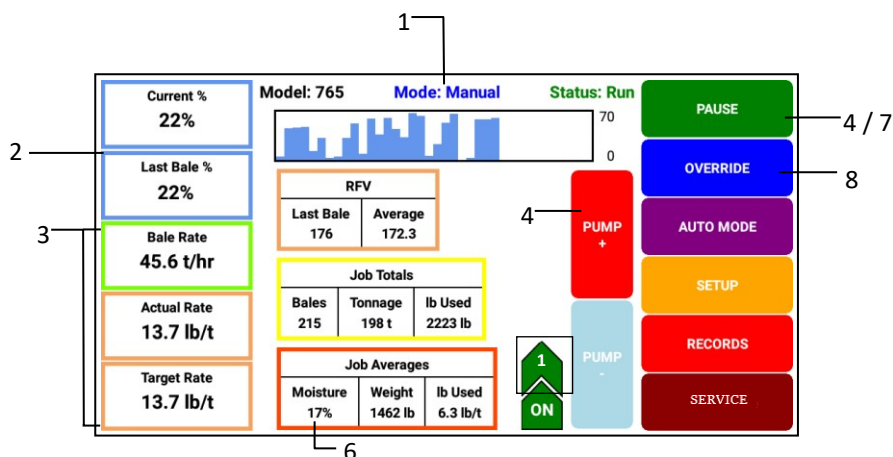

1. Questo grafico mostra l'andamento dell'umidità degli ultimi 90 secondi, in intervalli di 3 secondi.
2. Il contenuto di umidità è mostrato nell'angolo in alto a sinistra.
3. La velocità di imballaggio e il tasso di applicazione sono mostrati nella parte inferiore sinistra dello schermo.
4. Per accendere la pompa, premere il tasto RUN (AVVIA). Ogni pressione di PUMP+ (POMPA+) aggiunge una freccia. In modalità manuale (indipendentemente dall'umidità, dalla velocità di imballaggio o dal peso della balla), le uscite sono costanti.
5. Premere il tasto PUMP+ (POMPA+) dal livello 1 → 5 per aumentare la quantità di conservante applicato.
6. I valori di Job Totals (Totali lavoro) e Job Averages (Medie lavoro) sono visualizzati nella parte centrale inferiore dello schermo. Questi numeri si azzerano quando viene creato una nuova registrazione del lavoro. **NOTA: L'avvio iniziale richiede la pressione del tasto CREATE NEW JOB (CREA NUOVO LAVORO) nella schermata RECORDS (REGISTRAZIONI) per registrare l'accumulo di volume utilizzato. Questa operazione deve essere eseguita solo una volta, all'avvio iniziale del sistema, e non ogni volta.** (Vedere le istruzioni riportate in REGISTRAZIONE DEL LAVORO)
7. Per mettere in pausa l'unità durante il funzionamento, selezionare il tasto PAUSE (PAUSA), selezionare il tasto RUN (AVVIA) per riprendere il funzionamento.
8. Premere il tasto OVERRIDE per attivare la pompa alla massima portata consentita dal sistema. Utilizzare questa modalità quando si attraversa una breve area di raccolto bagnato. Selezionare il tasto NORMAL (NORMALE) per riprendere l'operazione.

## Job Records (Registrazioni dei lavori)

Questa schermata consente di aggiungere, modificare e continuare tutte le registrazioni del lavoro. Dopo avere premuto il tasto RECORDS (REGISTRAZIONI) nella schermata principale di azionamento, apparirà la

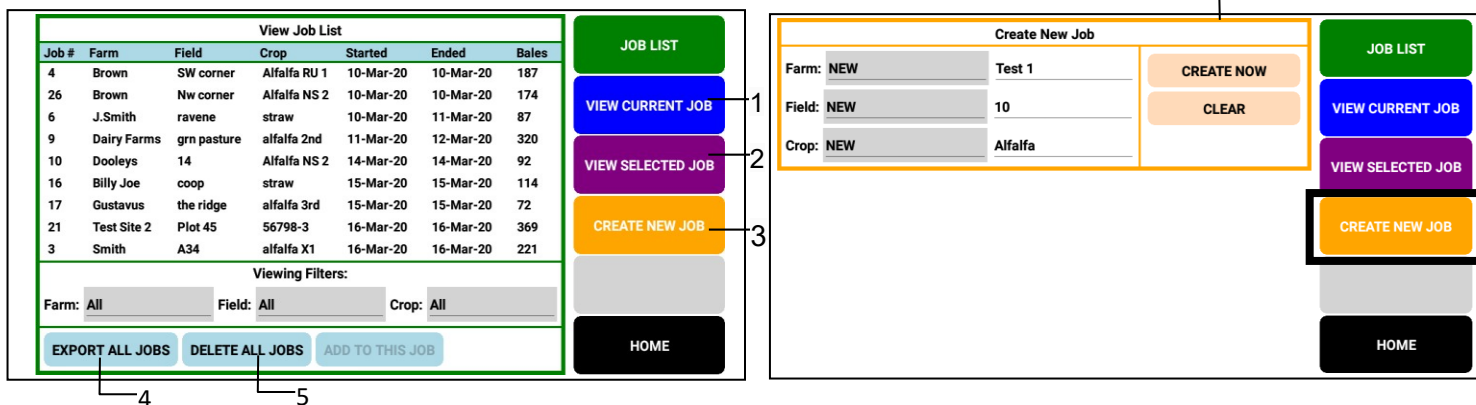

### View Current Job (Visualizza lavoro attuale) (1)

- Questo parametro mostra in tempo reale le informazioni sul lavoro attuale.

### View Current Job (Visualizza lavoro selezionato) (2)

- Consente all'utente di selezionare qualsiasi lavoro in JOB LIST (ELENCO LAVORI) e di visualizzare, modificare o continuare ad aggiungere alla selezione.

### Create New Job (Crea nuovo lavoro) (3)

- Premere il tasto CREATE NEW JOB (CREA NUOVO LAVORO) per creare una nuova registrazione per il lavoro.
- Inserire i nomi dell'azienda, del campo e del raccolto nei campi corrispondenti e premere CREATE NOW (CREA ORA).
- Sarà visualizzata la schermata dei dettagli del lavoro con il nome del lavoro mostrato sotto Job List (Elenco lavori). Le informazioni mostrate su questa schermata includono Job Number (Numero lavoro), Field Name (Nome campo), Crop (Raccolto), Date (Data) e Total Bales (Totale balle).
- Ogni volta che si preme il tasto CREATE NEW JOB (CREA NUOVO LAVORO), le libbre accumulate nelle modalità automatica e manuale vengono azzerate.
- Per tornare alla schermata operativa, premere il tasto HOME. *NOTA:* L'avvio iniziale richiede la pressione del tasto CREATE NEW JOB (CREA NUOVO LAVORO) in Records (Registrazioni). Questa operazione deve essere eseguita solo una volta, all'avvio iniziale del sistema e non a ogni accensione del sistema per l'utilizzo.

### Export Job (Esporta lavoro) (4)

- Inserire la chiavetta USB nella porta ICM presente nella cabina del trattore. Selezionare il lavoro o i lavori che si desidera esportare. Una volta effettuata la selezione, premere il tasto EXPORT (ESPORTA).

### Delete Job (Elimina lavoro) (5)

- Selezionare il lavoro o i lavori che si desidera eliminare. Una volta effettuata la selezione, premere il tasto DELETE (ELIMINA).

View Job List						
Job #	Farm	Field	Crop	Started	Ended	Bales
4	Brown	SW corner	Alfalfa RU 1	10-Mar-20	10-Mar-20	187

EXPORT 1 JOB    DELETE 1 JOB    ADD TO THIS JOB

## Service (Servizio)

Dopo avere premuto il tasto SERVICE (SERVIZIO) nella schermata principale di azionamento, apparirà la schermata seguente:

Services - Versions		
Module	Current	Available
ICM	907	N/A
IPM	403	N/A
ISM	200	N/A
IDM	401	N/A
APP	1.0.14	N/A

\* Questo è un esempio; le versioni del software possono cambiare \*

UPDATE

VERSIONS  
SENSORS  
FILE  
TEST POMPA  
HOME

Questa schermata mostra la versione corrente del software in uso sul sistema applicatore della serie 700. Nota: Tutti gli aggiornamenti del software disponibili saranno mostrati su:

[harvesttec.com/product-updates/](http://harvesttec.com/product-updates/)

## Sensors (Sensori)

All'interno del menu Service (Servizio), premere il tasto SENSORS (SENSORI) per selezionare la configurazione dei sensori:

Services - Versions		
Module	Current	Available
ICM	907	N/A
IPM	403	N/A
ISM	200	N/A
IDM	401	N/A
APP	1.0.14	N/A

\* Questo è un esempio; le versioni del software

UPDATE

VERSIONS  
SENSORS  
FILE  
TEST  
HOME

Services - Sensors	
Moisture:	IPM Module Present
End-Of-Row:	IPM Module Present
End-Of-Bale:	IPM Module Present
Bate Rate:	IPM Module Present
GPS is:	Off

VERSIONS  
SENSORS  
FILE  
TEST POMPA  
HOME



## Pump Test (Test pompa)

All'interno del menu Service (Servizio), selezionare il tasto PUMP TEST (TEST POMPA). Nella schermata Pump Test (Test pompa), selezionare TEST:

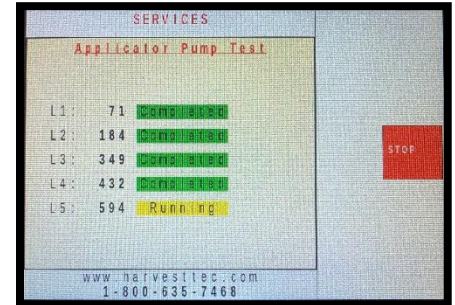
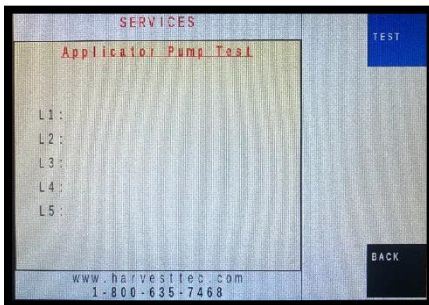
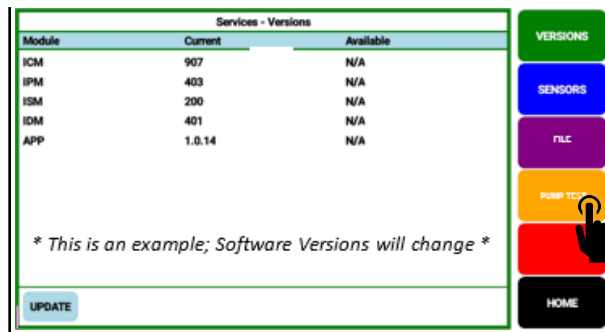

Assicurarsi che la pressa sia in un'area in cui gli spruzzi dell'applicatore non causino inconvenienti. Il test durerà un minuto e 40 secondi, erogando fino a due galloni di fluido. Le letture si aggiorneranno ogni 3 secondi e l'ultima lettura sarà il valore completo. Ogni livello sarà attivo per 20 secondi.

Usare le tabelle degli intervalli sotto riportate per confrontare i valori del test della pompa:

Conservante			Acqua		
	<b>MIN.</b>	<b>MAX</b>		<b>MIN.</b>	<b>MAX</b>
		.			.
<b>L1</b>	65	95	<b>L1</b>	80	100
<b>L2</b>	150	210	<b>L2</b>	170	230
<b>L3</b>	290	350	<b>L3</b>	300	420
<b>L4</b>	430	490	<b>L4</b>	360	520
<b>L5</b>	590	650	<b>L5</b>	460	710



## **Manutenzione**

Se non si è certi di come eseguire una qualsiasi delle fasi di manutenzione, richiedere al proprio rivenditore locale autorizzato di eseguire le operazioni.

### **Programma di manutenzione**

	Giornalmente	10 ore	400 ore	Settimanamente	Mensilmente	Stagionale
Diagnostica	X					X
Pulizia delle vaschette dei filtri		X				X
Pulizia delle punte e dei filtri delle punte		X				X
Pulizia del coperchio del serbatoio		X				X
Collegamenti con grasso dielettrico					X	X
Ricostruzione della pompa			X			
Collegamenti delle batterie				X		X
Elettrovalvole			X			
Ispezione visiva dei tubi flessibili				X		X

**Pulizia della vaschetta del filtro:** La vaschetta del filtro si trova di fronte al serbatoio degli applicatori ed è collegato alla valvola a sfera. Prima di pulire la vaschetta del filtro, indossare tutti i dispositivi di protezione individuale (schermo facciale o occhiali, grembiule resistente agli agenti chimici, stivali e guanti).

Verificare che la valvola a sfera situata accanto alla pompa sia chiusa. Individuare la vaschetta del filtro sul lato del collettore della pompa (A). Svitare la sezione inferiore della vaschetta del filtro e rimuovere il filtro (B). Rimuovere qualsiasi detrito e, se necessario, immergere in acqua calda con un detergente delicato. Una volta pulito il filtro, reinstallarlo seguendo le indicazioni in ordine inverso.



A



B

**Pulizia delle punte e dei filtri delle punte:** Prima di pulire le punte e i filtri, indossare tutti i dispositivi di protezione individuale (schermo facciale o occhiali, grembiule resistente agli agenti chimici, stivali e guanti).

Verificare che la valvola a sfera situata accanto alla pompa sia chiusa. Scollegare il gruppo di irrorazione dai supporti, se possibile, oppure rimuovere semplicemente le punte. Rimuovere la punta e il filtro, se presente. Alcuni modelli possono richiedere una chiave per la rimozione. Pulire eventuali detriti e, se necessario, immergere la punta e il filtro in acqua calda con un detergente delicato. Una volta puliti le punte e i filtri, reinstallarli seguendo le indicazioni in ordine inverso.

**Pulizia del coperchio del serbatoio:** Prima di pulire il coperchio del serbatoio, indossare tutti i dispositivi di protezione individuale (schermo facciale o occhiali, grembiule resistente agli agenti chimici, stivali e guanti).

Il coperchio del serbatoio si trova sulla parte superiore del serbatoio. Svitare il coperchio del serbatoio e posarlo a terra. Usare aria compressa per pulire il filtro del serbatoio (D). Una volta pulito il filtro, reinstallare il coperchio.

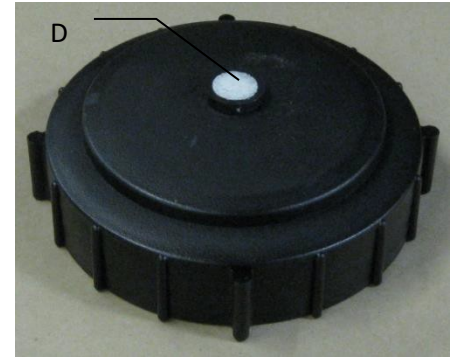

**Collegamenti con grasso dielettrico:** Scollegare tutti i cablaggi dell'applicatore, pulire le connessioni e reinserirle con grasso dielettrico.

**Ricostruzione della pompa:** Se la modalità manuale mostra che la pompa funziona in maniera meno efficiente del normale, potrebbe essere necessaria una ricostruzione della pompa. Per eseguire la ricostruzione, rimuovere la pompa dal collettore della pompa. Il kit per la ricostruzione della pompa è il codice prodotto 007-4581.

Verificare che la valvola a sfera sia chiusa. Prima lavorare sulla pompa, indossare tutti i dispositivi di protezione individuale (schermo facciale o occhiali, grembiule resistente agli agenti chimici, stivali e guanti). Rimuovere la pompa dal collettore. Seguire le istruzioni di ricostruzione fornite con il kit di ricostruzione della pompa. Una volta completata la ricostruzione, reinstallare la pompa.

**Collegamenti delle batterie:** Seguire le avvertenze di sicurezza delle batterie e pulire le connessioni delle batterie. Se le connessioni non possono essere pulite, sostituire il cablaggio.

**Elettrovalvole:** Prima di eseguire la manutenzione del solenoide, indossare tutti i dispositivi di protezione individuale (schermo facciale o occhiali, grembiule resistente agli agenti chimici, stivali e guanti), il lato di ingresso del solenoide potrebbe essere sotto pressione. Pulire il corpo dell'elettrovalvola (004-1207VF).

Verificare che la valvola a sfera sia chiusa prima di intervenire sul solenoide. Se necessario, sostituire i solenoidi (002-2203F x2).

### **Manutenzione varia:**

1. A seconda del prodotto utilizzato, potrebbe essere necessario lavare il sistema con acqua a intervalli regolari (consultare il produttore del prodotto chimico). Se è utilizzato il prodotto Harvest Tec, il lavaggio non è necessario.
2. Anche se la pompa può funzionare a secco, un utilizzo prolungato a secco ne aumenterà l'usura. Controllare il livello di conservante nel serbatoio.
3. Si impiegano inoculanti batterici, sciacquare il sistema quotidianamente dopo ogni utilizzo.

### **Immagazzinaggio invernale**

1. Sciacquare accuratamente il sistema con acqua.
2. Rimuovere la vaschetta del filtro e farlo funzionare a secco fino a quando l'acqua non sia uscita dal lato di aspirazione.
3. Svuotare tutte le linee sul lato di uscita.
4. Non usare mai oli o antigelo a base di alcol nel sistema.
5. Per l'avvio in primavera, se la pompa è congelata, spegnere immediatamente l'alimentazione per evitare di bruciare il motore o di danneggiare il circuito. La testa della pompa può essere smontata e liberata o ricostruita nella maggior parte dei casi.
6. Scollegare l'alimentazione dal modulo IPM.
7. Rimuovere il display dal trattore e conservarlo in un luogo caldo e asciutto.

## Schema elettrico – Serie 700

1. Collegare il cablaggio di alimentazione (006-765IC) alla batteria del trattore (12 V), collegando il cavo rosso con fusibile al lato positivo e il cavo nero al negativo.



**A. Il cablaggio di alimentazione deve essere collegato alla batteria! PRIMA DI ESEGUIRE MODIFICHE, CONTATTARE HARVEST TEC.**

*\*L'unità assorbirà più ampere di quanto le prese di corrente possano gestire. Qualsiasi modifica del cablaggio di alimentazione invaliderà la garanzia del sistema\*.*

**B. Questa unità non funzionerà su trattori con messa a terra positiva.**

**C. Se l'alimentazione si interrompe durante l'esercizio, l'unità non terrà traccia delle libbre accumulate di prodotto utilizzato.**

2. Il cablaggio di alimentazione del trattore (006-765IC) va dalla batteria del trattore all'attacco. Il cablaggio di alimentazione sulla pressa (006-765B) si collega al cablaggio di alimentazione del trattore (006-765IC) sull'attacco.
3. Collegare il cavo rosso per alimentazione a chiave (006-765CPH) a una fonte di alimentazione a chiave sul trattore. Collegare il cavo di alimentazione nero alla messa a terra.  
**Il cavo per alimentazione a chiave deve essere collegato a una fonte di alimentazione a chiave o l'unità non si accenderà correttamente.**
4. Collegare il modulo di comunicazione ISO (006-6673) al cablaggio di alimentazione del trattore (006-765IC).
5. Collegare la connessione per il sensore EOB (Fine balla) del cablaggio della pressa (006-765B) al sensore EOB (006-7401).
6. Collegare le connessioni per i solenoidi (V1 e V2) del cablaggio della pressa (006-765B) ai solenoidi (002-2203F).
7. Collegare il misuratore di portata (006-4724A) alla connessione del modulo ISO della pompa sul gruppo della piastra della pompa.
8. Collegare il connettore stampato in gomma sulla piastra della pompa alla pompa (007-4120DE).
9. Fissare il collegamento della ruota a stella (030-4642 U/UE) al modulo ISO della pompa sul gruppo della piastra della pompa.

## Panoramica dei cablaggi – Serie 700

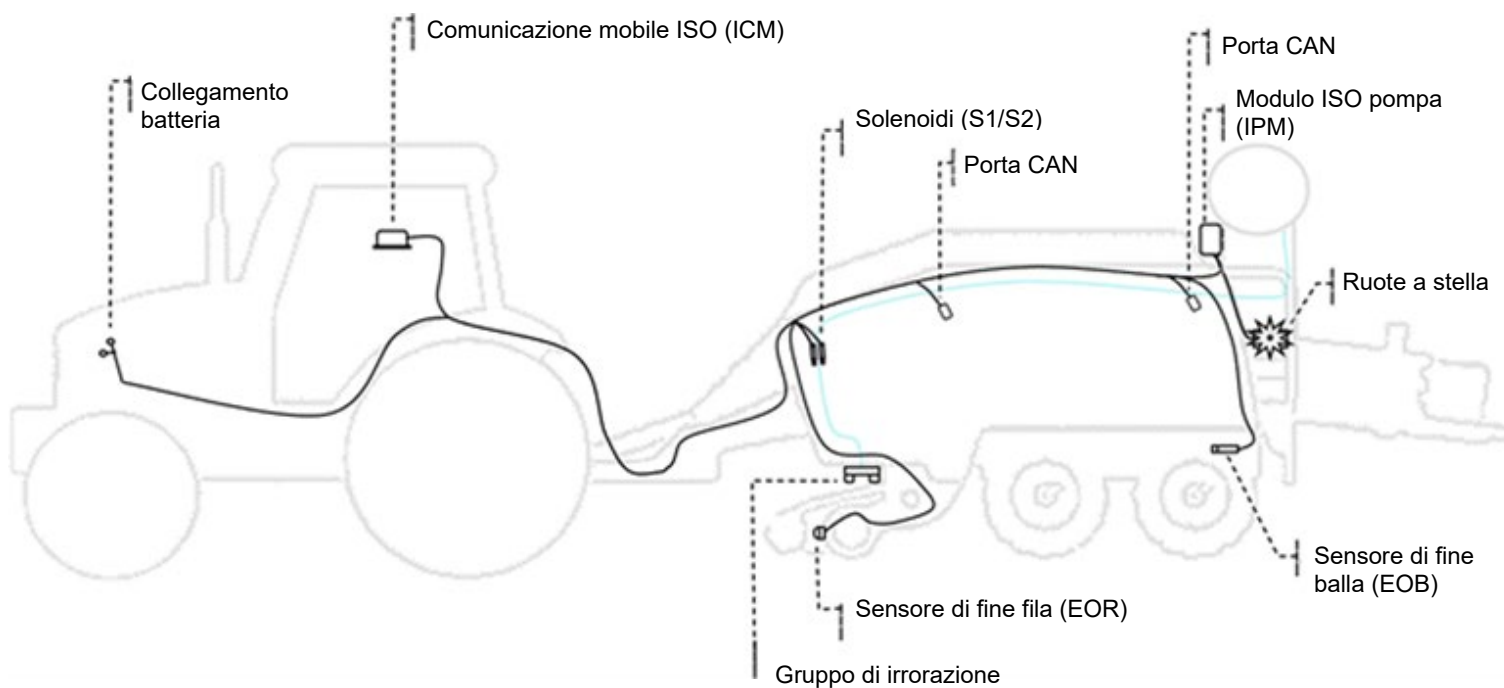

# Schema di cablaggio – Serie 700

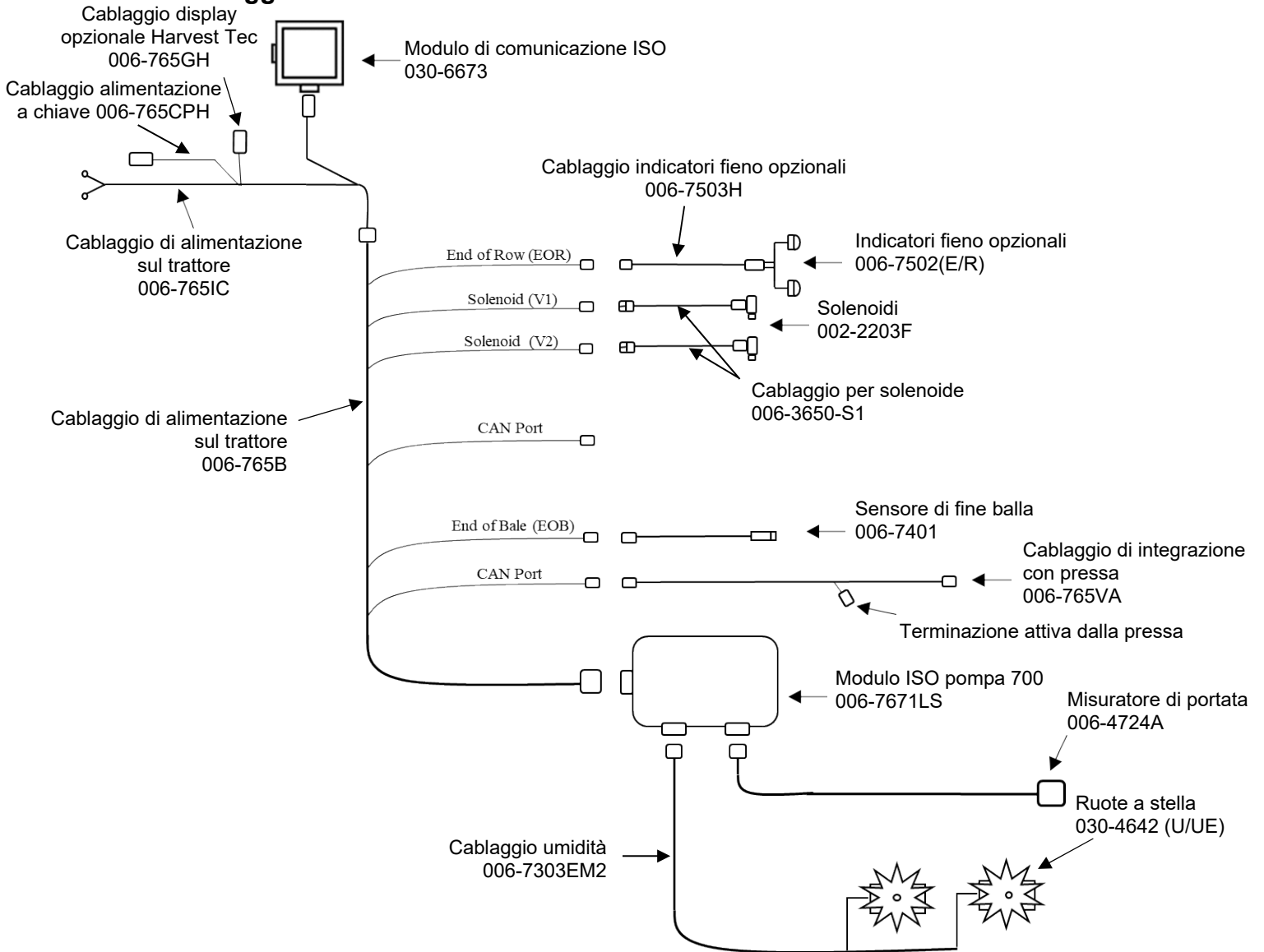

## **Domande frequenti**

### **1. Come si accende/spegne il sistema?**

Per accendere il sistema, ruotare la chiave del trattore e accenderlo. Per spegnere il sistema, ruotare la chiave del trattore e spegnerlo.

Se si opera tramite tablet, vedere la sezione ARRESTO DELL'APP PRECISION BALING per maggiori dettagli.

### **2. Come si accede alle schermate LBS/TON, MC% e TONS/HR?**

Premere il tasto SETUP (CONFIGURAZIONE). Selezionare MOISTURE SETUP (CONFIGURAZIONE UMIDITÀ) per modificare le impostazioni del livello di umidità, selezionare APPLICATION SETUP (CONFIGURAZIONE APPLICAZIONE) per modificare le impostazioni di applicazione, selezionare BALING RATE SETUP (CONFIGURAZIONE VELOCITÀ DI IMBALLAGGIO) per modificare l'impostazione delle tonnellate/ora. Per una spiegazione dettagliata di questo processo, consultare la sezione CONFIGURAZIONE DEL SISTEMA PER L'UTILIZZO INIZIALE.

### **3. L'unità è bloccata nella schermata Application Setup (Configurazione applicazione).**

Nella schermata Application Rate (Tasso di applicazione), ricordare che il livello 1 deve essere inferiore al livello 2 e che il livello 2 deve essere inferiore al livello 3. Per esempio, se il livello 1 è impostato a 16, il livello 2 deve essere impostato a 17 o a un valore maggiore e il livello 3 deve essere impostato più alto del livello 2.

### **4. Come funziona l'OVERRIDE?**

La funzione override attiva la pompa e apre il solenoide per produrre la massima erogazione. La pompa e il solenoide rimangono alla massima apertura finché l'operatore non spegne la pompa premendo nuovamente il tasto NORMAL (NORMALE).

### **5. La lettura del misuratore di portata è superiore o inferiore al livello programmato impostato nella centralina.**

Una certa variazione nelle letture del misuratore di portata rispetto al setpoint programmato è normale ed è dovuto alle tolleranze di fabbrica del motore della pompa e alla variabilità delle tensioni nella centralina di controllo. La lettura del misuratore di portata è una misura accurata della quantità di prodotto applicata. Se si desidera ottenere una lettura diversa dal misuratore di portata, è quindi necessario regolare i setpoint.

### **6. Il contenuto di umidità è sempre indicato come "LO" (BASSO) o "HI" (ALTO).**

Quando il valore visualizzato del contenuto di umidità non cambia frequentemente durante la pressatura, è probabile che vi sia un collegamento difettoso delle ruote a stella. Controllare tutti i cavi e i connettori delle ruote a stella per verificare che non sia presente un problema di continuità o di messa a terra.

### **7. I collegamenti della batteria devono essere rimossi prima di un avvio di emergenza o di caricare una batteria?**

Sì, ogni volta che nel trattore la tensione si innalza rapidamente, i collegamenti devono essere rimossi.

## Risoluzione dei problemi

<b>Problema</b>	<b>Possibili cause</b>	<b>Soluzione(i)</b>
<b>La pompa non funziona</b>	1. Nessuna tensione a IPM	1. Verificare la presenza di cortocircuiti, bassa tensione e, se necessario, sostituire il fusibile.
	2. Pompa bloccata.	2. Se il motore è ok, pulire o ricostruire la pompa
	3. Cavo danneggiato.	3. Riparare il cavo danneggiato.
	4. Solenoide danneggiato	4. Sostituire/pulire
<b>La pompa funziona ma non si adesca</b>	1. Perdita d'aria nell'aspirazione.	1. Serrare i raccordi sul lato aspirazione. Sostituire l'O-ring della vaschetta del filtro.
	2. Aspirazione intasata.	2. Pulire.
	3. Uscita ridotta.	3. Controllare e pulire le punte.
	4. Valvola di ritegno bloccata.	4. Pulire o riparare la valvola di ritegno.
	5. Sporizia all'interno della pompa.	5. Sostituire la valvola di ritegno della pompa.
<b>La pompa non sviluppa una portata sufficiente.</b>	1. Perdite d'aria o intasamenti all'ingresso.	1. Serrare o pulire la vaschetta del filtro.
	2. Pompa usurata o sporca.	2. Ricostruire la pompa.
<b>Errori di lettura dell'umidità (lettura alta o bassa)</b>	1. Cavo scollegato o cattiva connessione tra le ruote a stella e l'IPM.	1. Ricollegare il cavo.
	2. Alimentazione insufficiente all'IPM	2. Verificare che la tensione nella centralina sia come minimo 12 V
	3. Le balle non formano la parte superiore completa della balla permettendo alle ruote a stella di non contatto con la balla.	3. Regolare il fiocco per contattare i sensori delle ruote a stella.
	4. Cortocircuito nel cablaggio delle ruote a stella.	4. Sostituire il cavo.
<b>Lettura dell'umidità irregolare</b>	1. Controllare tutte le connessioni del cablaggio per la corrosione o il cattivo contatto.	1. Applicare grasso dielettrico a tutte le connessioni.
	2. Controllare l'alimentazione elettrica del trattore. La tensione dovrebbe essere 12 V-14 V	2. Sostituire il cablaggio della batteria. Installare una protezione contro le sovratensioni sull'alternatore del trattore.
<b>Il prodotto è meno del prodotto effettivamente utilizzato.</b>	1. La tensione fornita al misuratore di portata è inferiore a 11 V.	1. Controllare che siano forniti almeno 11 V al modulo IPM.
	2. Corto di cablaggio nel segnale all'IPM.	2. Ispezionare il cavo e sostituirlo se necessario.
	3. Utilizzo di un prodotto non Harvest Tec	3. Raccogliere e pesare il prodotto in uscita.
<b>Il prodotto mostrato è differisce per il 10% dal prodotto effettivamente utilizzato.</b>	1. Tensione elevata fornita al misuratore.	1. Controllare la tensione all'IPM. Massimo 18 V.
	2. Perdita d'aria nell'aspirazione.	2. Cercare bolle d'aria nella linea. Sostituire la linea o altri elementi difettosi che consentono l'ingresso dell'aria nel sistema.
	3. Utilizzo di un prodotto non Harvest Tec	3. Raccogliere e pesare il prodotto in uscita.
<b>Il sistema perde prodotto dalle punte dopo lo spegnimento.</b>	1. Solenoide sporco o difettoso	1. Pulire o sostituire.
<b>Il sistema non si arresta al termine di una fila.</b>	1. Cortocircuito nel cablaggio 2. Sensore danneggiato 3. Disallineamento del sensore	1. Sostituire il cablaggio 2. Sostituire il sensore 3. Allineare i sensori - vedere il manuale 474A
<b>Il solenoide non pulsa</b>	1. Solenoide sporco o ostruito 2. Cavo danneggiato dal controllo 3. Cavo scollegato	1. Pulire o sostituire 2. Riparare 3. Ricollegare
<b>La spia del modulo di comunicazione ISO non si accende</b>	1. Ricevitore del modulo ICM non collegato 2. Cablaggio scollegato 3. Alimentazione insufficiente	1. Controllare i collegamenti e la tensione. È richiesto un minimo di 12,5 V.
	<i>Luce verde</i> - Quando il modulo di comunicazione ISO è collegato correttamente, la luce verde indicherà la connessione.	

## Messaggi di errore

<u>Messaggio</u>	<u>Risoluzione dei problemi</u>
<b>Il parametro Bale Rate (Velocità di imballaggio) mostra il messaggio "ERROR" (ERRORE)</b>	La ruota a stella con l'encoder è installata in modo errato e sta ruotando nel senso errato. Assicurarsi che la ruota a stella sia installata secondo il diagramma con le frecce sul retro.
<b>"Auto Mode Disabled" (Modalità automatica disattivata)</b>	Sono stati selezionati i sensori di umidità a microonde dello scivolo. Assicurarsi che siano spenti e che il sistema utilizzi le ruote a stella come lettura principale dell'umidità.
<b>Per altri problemi, fare riferimento al manuale di installazione o contattare Harvest Tec</b>	

## Risoluzione dei problemi per tablet

<u>Sintomo dell'iPad</u>	<u>Risoluzione dei problemi</u>
<b>Il tablet non si accende</b>	- Spegner e accendere il tablet. Tenere premuto il pulsante Sleep/Wake (Standby/Riattiva) per alcuni secondi fino al completo spegnimento. Tenere premuto il pulsante Sleep/Wake (Standby/Riattiva) per riaccendere il tablet.
	- La batteria potrebbe essere scarica. Collegare il tablet al computer o all'adattatore CA e tentare di ricaricare la batteria. Il tablet riconoscerà che è stata collegato a un'alimentazione e caricherà la batteria. Se non si carica più, sostituire la batteria con una batteria di ricambio.
<b>Il touchscreen del tablet è lento o non risponde</b>	- Lo schermo potrebbe essere sporco. Pulire lo schermo. Scollegare tutto, spegnere il tablet e, utilizzando un panno morbido, privo di lanugine e leggermente umido, pulire delicatamente lo schermo. NON utilizzare detergente per vetri e carta assorbente. - Se sullo schermo è applicata una pellicola protettiva, tentare di rimuoverla.
<b>Il tablet non si carica o si carica lentamente</b>	- Per caricare il tablet, provare a collegarlo a una presa di corrente o a una porta USB 2.0 di un computer.
<b>Come posso sbloccare il mio tablet se ho dimenticato il codice di accesso?</b>	- Nel caso in cui non sia possibile ricordare il codice di accesso, sarà necessario ripristinare il dispositivo utilizzando il computer con il quale è stato sincronizzato l'ultima volta. Ciò consentirà di resettare il codice di accesso e di risincronizzare i dati dal dispositivo (o di ripristinarli da un backup).
<b>Dove posso inviare il mio tablet per l'assistenza?</b>	- Fare riferimento al manuale d'uso del tablet. NON INVIARE TABLET AD HARVEST TEC
<b>Per altri problemi, fare riferimento al manuale d'uso dell'iPad o contattare direttamente Apple</b>	

**\*Harvest Tec non ripara tablet\***



## Pin di uscita

### Modulo di controllo integrato (ICM) su cablaggio 006-765IC

(Codice connettore tedesco: DTM06-12SA)

Pin 1	Rosso	+12 V da ECU
Pin 2	Viola	Cavo di segnale
Pin 3	Rosso/Bianco	CAN X +12 V
Pin 4	Nero/Bianco	Massa CAN X
Pin 5	Arancione	CAN X Hi
Pin 6	Blu	CAN X Lo
Pin 7	Verde	ISO CAN Lo
Pin 8	Giallo	ISO CAN Hi
Pin 9	Bianco	Espansione GPS 1
Pin 10	Grigio	Espansione GPS 2
Pin 11	Marrone	Espansione GPS 3
Pin 12	Nero	Massa da ECU

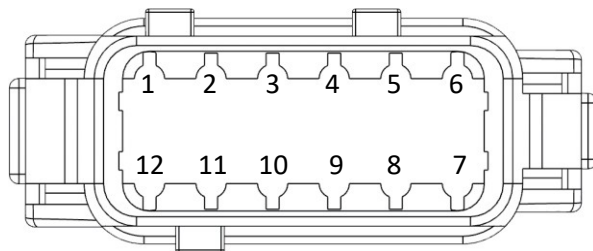

### Connettore ISOBUS su cablaggio 006-765IC

(Codice connettore tedesco: DT04-4P)

Pin 1	Rosso	+12 V da ECU
Pin 2	Giallo	ISO CAN Hi
Pin 3	Verde	ISO CAN Lo
Pin 4	Nero	Massa da ECU

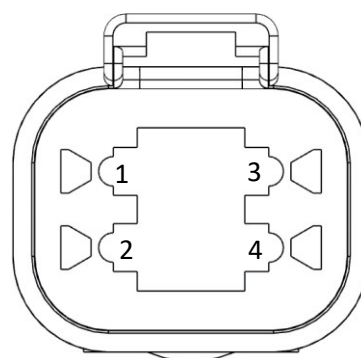

### Cablaggio di alimentazione/comunicazione 006-765IC su attacco pressa

(Codice connettore tedesco: HDP24-24-18PN)

Pin 1	Non utilizzato	----
Pin 2	Giallo	ISO CAN Hi
Pin 3	Verde	ISO CAN Lo
Pin 4	Rosso	Alimentazione +12 V a ECU
Pin 5	Nero	Massa a ECU
Pin 6	Rosso	+12 V da batteria
Pin 7	Non utilizzato	----
Pin 8	Nero	Massa da batteria
Pin 9	Non utilizzato	----
Pin 10	Viola	Cavo di segnale
Pin 11	Rosso/Bianco	CAN X +12 V
Pin 12	Nero/Bianco	Massa CAN X
Pin 13	Arancione	CAN X Hi
Pin 14	Blu	CAN X Lo
Pin 15	Bianco	Espansione GPS 1
Pin 16	Grigio	Espansione GPS 2
Pin 17	Marrone	Espansione GPS 3
Pin 18	Non utilizzato	----

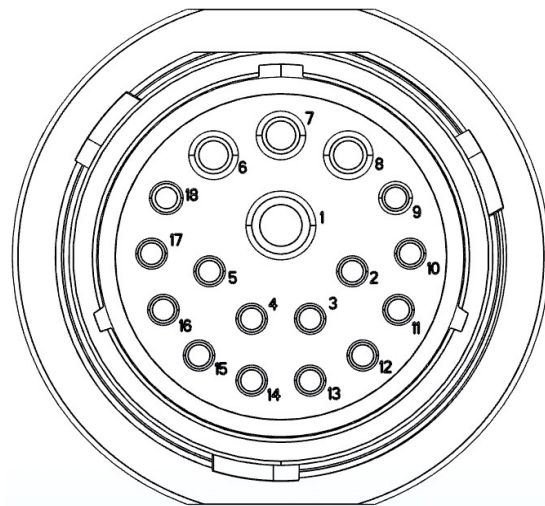



### Cablaggio di alimentazione/comunicazione006-765B su modulo IPM attacco pressa

(Codice connettore tedesco: HDP26-24-18SN)

Pin 1	Non utilizzato	----
Pin 2	Giallo	ISO CAN Hi
Pin 3	Verde	ISO CAN Lo
Pin 4	Rosso	Alimentazione +12 V a ECU
Pin 5	Nero	Massa a ECU
Pin 6	Rosso	+12 V da batteria
Pin 7	Non utilizzato	----
Pin 8	Nero	Massa da batteria
Pin 9	Non utilizzato	----
Pin 10	Arancione/Bianco	Alimentazione +12 V a EOR
Pin 11	Non utilizzato	----
Pin 12	Non utilizzato	----
Pin 13	Non utilizzato	----
Pin 14	Non utilizzato	----
Pin 15	Non utilizzato	----
Pin 16	Non utilizzato	----
Pin 17	Non utilizzato	----
Pin 18	Non utilizzato	----

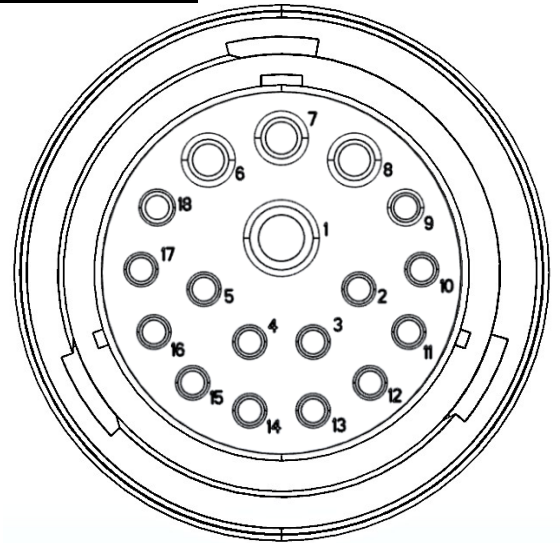

### Cablaggio di alimentazione/comunicazione006-765B su modulo IPM

(Codice connettore tedesco: HDP24-24-18SN)

Pin 1	Non utilizzato	----
Pin 2	Giallo	ISO CAN Hi
Pin 3	Verde	ISO CAN Lo
Pin 4	Rosso	Alimentazione +12 V a ECU
Pin 5	Nero	Massa a ECU
Pin 6	Rosso	+12 V da batteria
Pin 7	Non utilizzato	----
Pin 8	Nero	Massa da batteria
Pin 9	Non utilizzato	----
Pin 10	Arancione/Bianco	Alimentazione +12 V a EOR
Pin 11	Arancione/Nero	Massa a EOR
Pin 12	Viola/Verde	Segnale EOR
Pin 13	Blu/Bianco	Segnale EOB
Pin 14	Grigio/Rosso	Alimentazione +12 V a solenoide 1
Pin 15	Bianco/Nero	Massa a solenoide 1
Pin 16	Arancione/Rosso	Alimentazione +12 V a solenoide 2
Pin 17	Bianco/Nero	Massa a solenoide 2
Pin 18	Non utilizzato	----

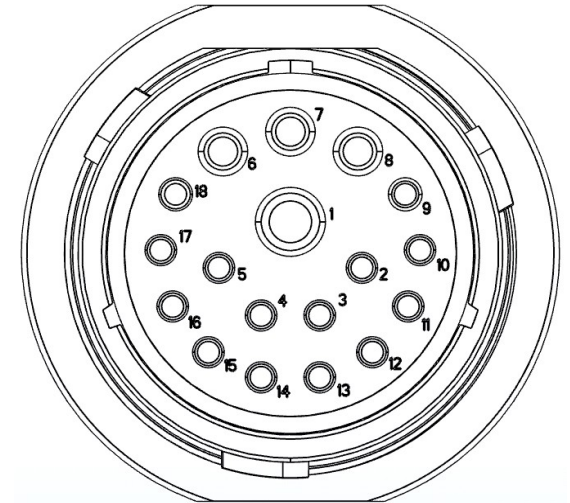

### Connettore solenoide 1 su cablaggio pressa006-765B

(Codice connettore tedesco: APTIV 12052641)

Pin B	Grigio/Rosso	+12 V a solenoide 1
Pin A	Bianco/Nero	Massa a solenoide 1

### Connettore solenoide 2 su cablaggio pressa006-765B

(Codice connettore tedesco: APTIV 12052641)

Pin B	Arancione/Rosso	+12 V a solenoide 2
Pin A	Bianco/Nero	Massa a solenoide 2

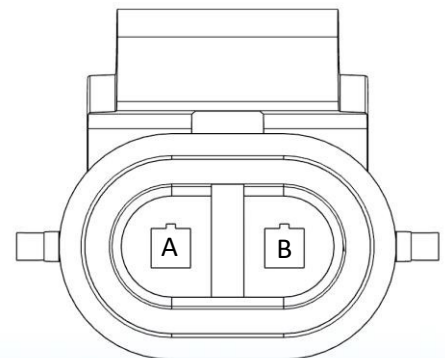

### Modulo CAN/IDM su cablaggio pressa006-765B

(Codice connettore tedesco: DT06-4S)

Pin 1	Rosso	+12 V a ECU
Pin 2	Giallo	ISO CAN Hi
Pin 3	Verde	ISO CAN Lo
Pin 4	Nero	Massa a ECU

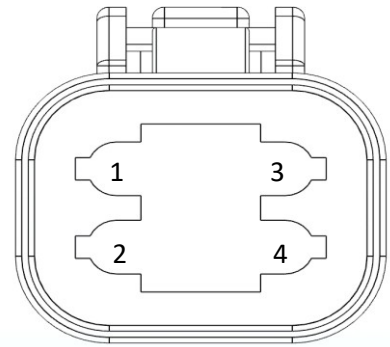

### Connettore sensore di fine balla su cablaggio pressa006-765B

(Codice connettore tedesco: DT06-3S)

Pin 1	Arancione/Bianco	+12 V a sensori di fine balla
Pin 2	Arancione/Nero	Massa a sensori di fine balla
Pin 3	Blu/Bianco	Segnale

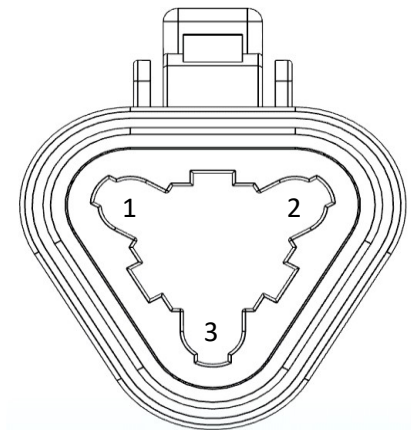

### Connettore sensore di fine fila su cablaggio pressa006-765B

(Codice connettore tedesco: DT06-3S)

Pin 1	Arancione/Bianco	+12 V a sensori di fine balla
Pin 2	Arancione/Nero	Massa a sensori di fine balla
Pin 3	Blu/Bianco	Segnale

### Connettore cablaggio di integrazione su cablaggio pressa006-765VA

(Connettore: APTIV 12052848)

Pin A	Non utilizzato	----
Pin B	Rosso	Alimentazione TBC
Pin C	Non utilizzato	----
Pin D	Grigio	Massa TBC
Pin E	Arancione	CAN Hi
Pin F	Blu	CAN Lo

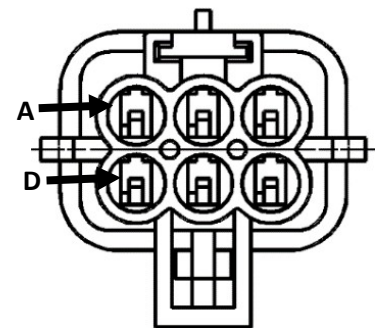

### Collegamento pompa su cablaggio di controllo 700

(Connettore a due cavi AWG 16)

Pin 1	Rosso	Alimentazione a pompa
Pin 2	Nero	Massa a pompa

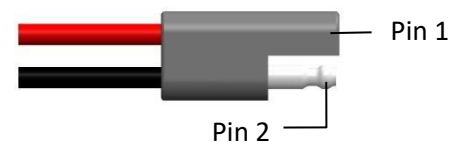

# Dettaglio dei componenti

## 100 galloni - Serbatoio, sella e sostegni

Presse Vermeer, Claas e Krone

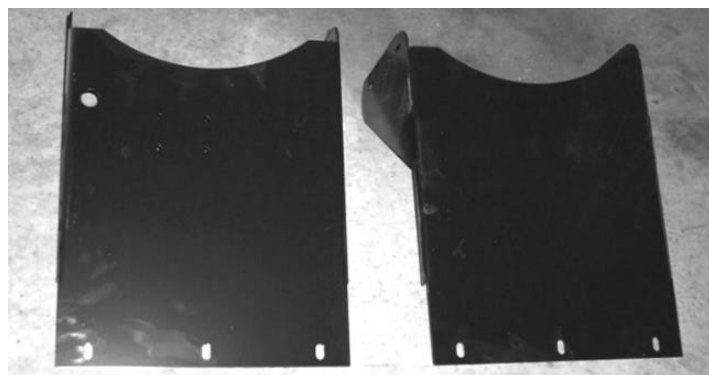

**Sostegni della sella per pressa Vermeer, Claas e Krone**

Cod. prodotto: 001-6706V

\*Se l'applicatore è montato su una pressa **Krone 870 HDP**, per la corretta installazione dei sostegni del serbatoio sono necessarie due staffe di adattamento (vedere immagine seguente). Codice prodotto 001-6707KV.

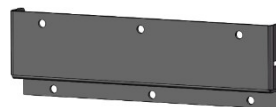

**Sostegni della sella per pressa Claas 3300**

Cod. prodotto: 001-6706C

## 110 galloni - Serbatoio, sella e sostegni



**Coperchio del serbatoio:**  
Cod. prodotto: 005-9022H

**Serbatoio - 110 galloni**  
Cod. prodotto: 005-9208

**Fasce del serbatoio**  
Cod. prodotto: 001-4402B

**Sella del serbatoio**  
Cod. prodotto: 001-6707A

**Non mostrato in figura: Gomito**  
Cod. prodotto: 003-EL3412

**Raccordo serbatoio**  
Cod. prodotto: 005-9100

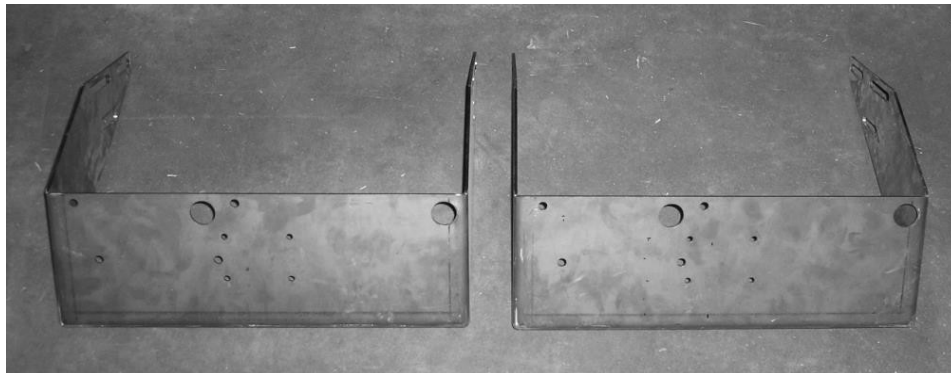

**Sostegni della sella AGCO, Hesston, Massey e Challenger**  
Cod. prodotto: 001-6707C

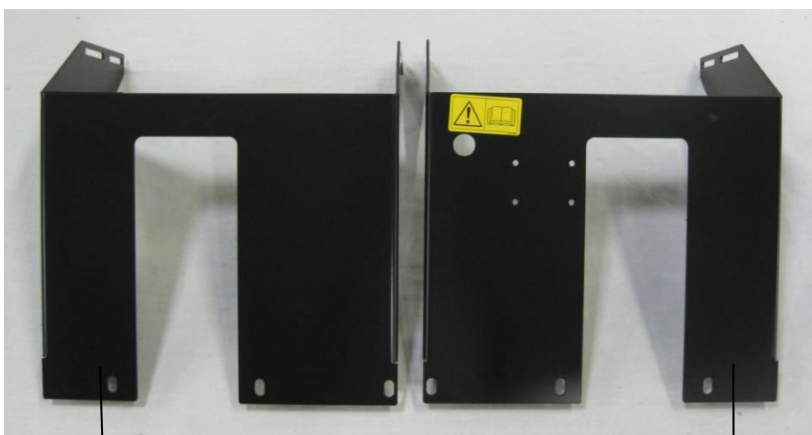

**New Holland BB940A, BB960A,  
Case IH LBX 332, LBX 432 Series**

**Sostegni della sella**

**Non mostrato in figura:**

Distanziali per sostegni Vicon

Cod. prodotto: 001-6707BS (x2)

**Sostegno sinistro**  
Cod. prodotto: 001-6707BL  
(2010 e precedenti, larghezza  
4 piedi)

**Sostegno destro**  
Cod. prodotto: 001-6707BR  
(2010 e precedenti, larghezza 4 piedi)





**New Holland BB940A, BB960A,  
Case IH LBX 332, LBX 432 Series  
Sostegni della sella**

**Sostegno sinistro**

Cod. prodotto: 001-6707DL  
(2011 e precedenti,  
larghezza 4 piedi)

**Sostegno destro**

Cod. prodotto: 001-6707DR  
(2011 e precedenti, larghezza 4 piedi)

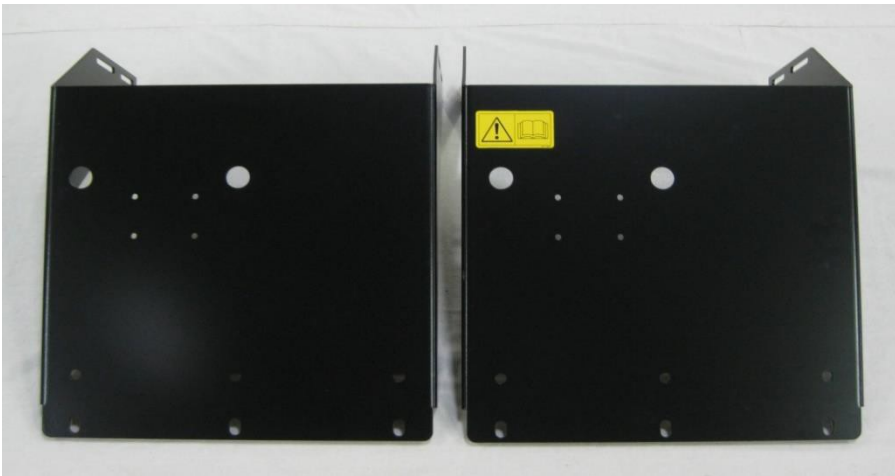

**Presse Krone**

Cod. prodotto: 001-6707KA

## 115 galloni - Serbatoio, sella e sostegni

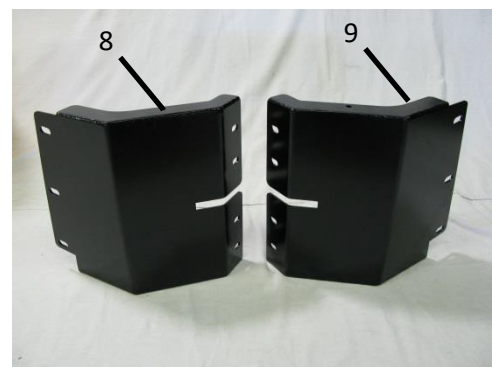
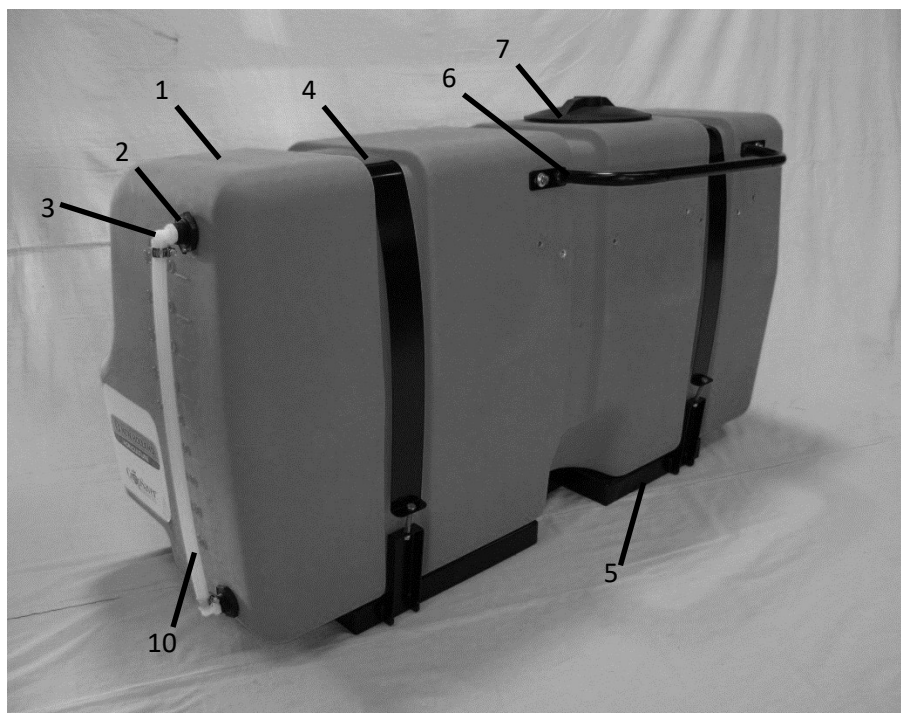

<u>Rif.</u>	<u>Descrizione</u>	<u>Codice prodotto</u>	<u>Q.tà</u>	<u>Rif.</u>	<u>Descrizione</u>	<u>Codice prodotto</u>	<u>Q.tà</u>
1	Serbatoio	005-9218	1	9	Sostegno della sella destro	001-6707MR	1
2	Raccordo per serbatoio 1/2"	005-9104	2	10	Tubo flessibile 1/2"	002-9001	2
3	Gomito	003-EL1212	2	NP	Gomito	003-EL3434	1
4	Fasce del serbatoio	001-6707P	2	NP	Gomito	003-EL3412	1
5	Sella del serbatoio	001-6707N	1	NP	Raccordo serbatoio 3/4"	005-9100	2
6	Corrimano	001-6707HR	1		Opzionale:		
7	Coperchio serbatoio	005-9022H	1				
8	Sostegno della sella sinistro	001-6707ML	1	NP	Filtro coperchio del serbatoio	005-9022HBS	1

## Dettaglio dei componenti per il gruppo pompa

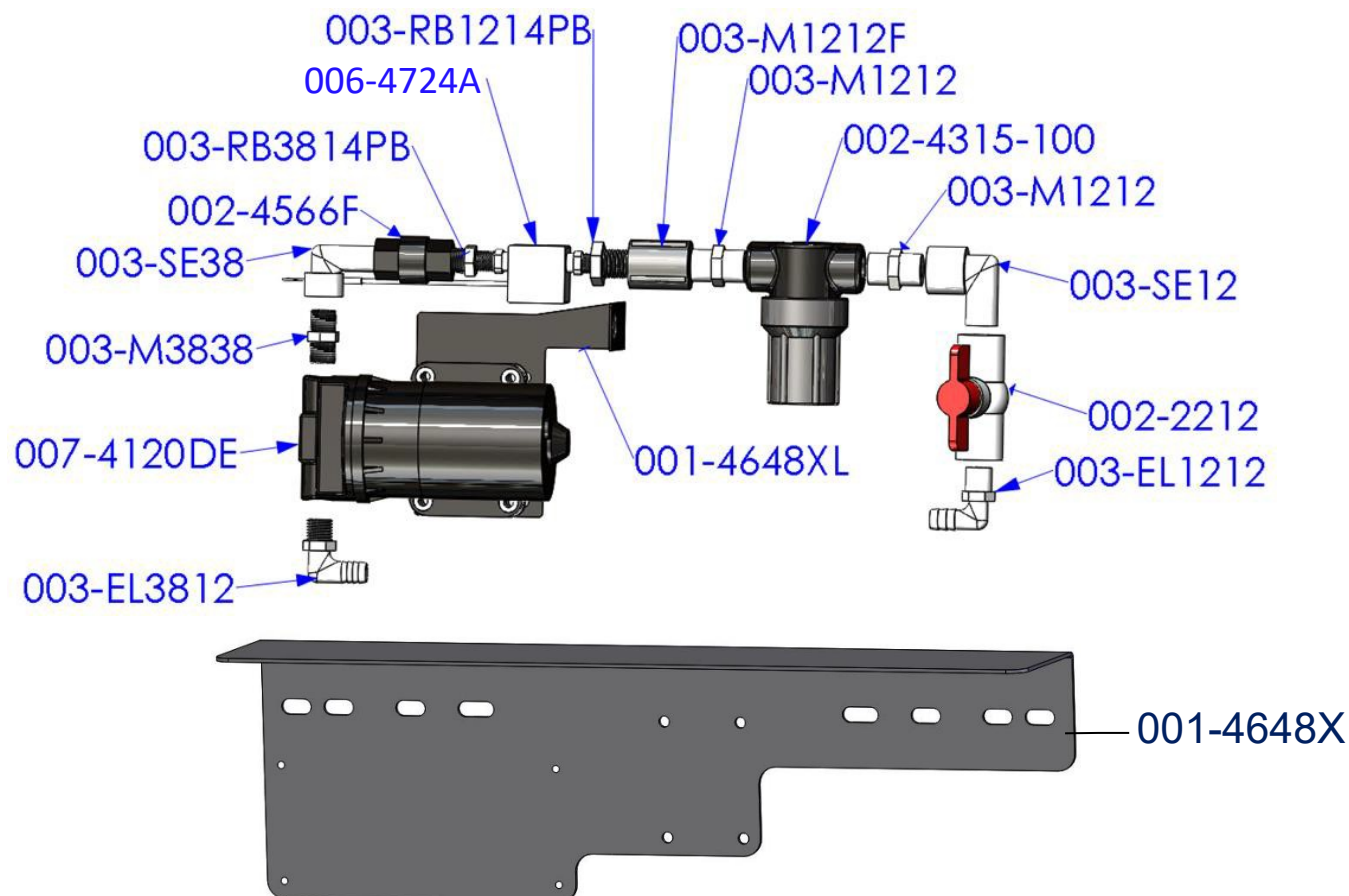

<u>Cod. prodotto</u>	<u>Descrizione</u>	<u>Q.tà</u>	<u>Cod. prodotto</u>	<u>Descrizione</u>	<u>Q.tà</u>
003-EL3812	Gomito 3/8" MPT X 1/2" HB	1	003-M1212	Raccordo 1/2"	2
007-4120DE	Pompe serie 300	1	002-4315-100	Filtro linea 1/2" - Mesh 100	1
003-M3838	Raccordo 3/8" x 3/8"	1	003-SE12	Raccordo a gomito 1/2"	1
003-SE38	Raccordo a gomito 3/8"	1	002-2212	Valvola a sfera 1/2"	1
002-4566F	Valvola di ritegno 3/8"	1	003-EL1212	MPT 1/2" x HB 1/2"	1
003-RB3814PB	Riduttore RB 3/8" x 1/4"	1	001-4648XL	Supporto pompa 300	1
006-4724A	Misuratore di portata - Tipo a blocco	1	001-4648X	Supporto piastra pompa	1
003-RB1214PB	Riduttore RB 1/2" x 1/4"	1	003-A1212	Non mostrato in figura	1
003-M1212F	Accoppiamento 1/2"	1	003-A3812	Non mostrato in figura	1

## Gruppo completo

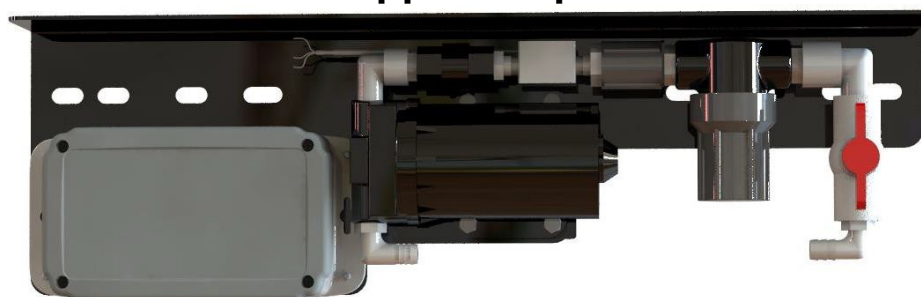

\*Nota: A causa dei vari design delle presse, il gomito 003-EL3812 può essere sostituito con un raccordo dritto 003-A3812 e, analogamente, il gomito 003-EL1212 può essere sostituito con un raccordo dritto 003-A1212. Entrambi i raccordi dritti sono inclusi.

## Sensori per ruote a stella

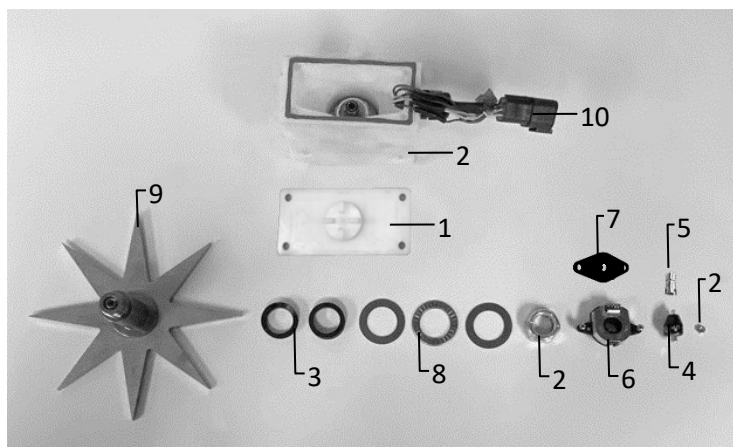

<u>Rif.</u>	<u>Descrizione</u>	<u>Cod. prodotto</u>	<u>Q.tà</u>
1	Copertura blocco	006-4642UC	1
2	Blocco ruota a stella	006-4642UB	1
3	Guarnizione ruote a stella	006-4642UG	1
4	Azionamento elettrico girevole	006-4642A	1
5	Inserto azionamento girevole	006-4642B	1
6	Encoder	006-4512E	1
7	Supporto encoder	006-4512P	1
8	Rondelle	006-4642K	1
9	Ruota a stella	006-4641C	1
10	Cablaggio encoder (Connettore a 6 pin)	006-7307EM	1
11	Cablaggio umidità (Connettore a 2 pin)	Non mostrato in figura	1
1-10	Gruppo ruota a stella (con encoder)	030-4642UE	1
1-5, 8, 9, 11	Gruppo ruota a stella (senza encoder)	030-4642U	1

## Tubi flessibili

### Cablaggio umidità

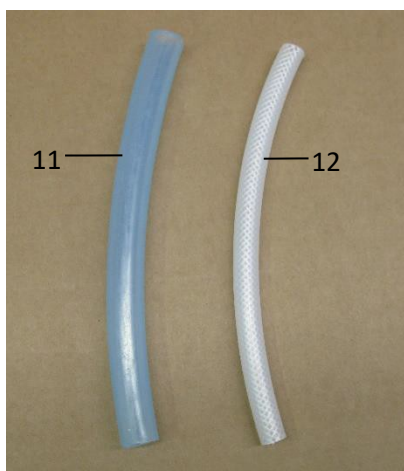

<u>Rif.</u>	<u>Descrizione</u>	<u>N° componente</u>	<u>Q.tà</u>
11	Tubo flessibile 1/2" (Da serbatoio a solenoide)	002-9001	30ft
12	Tubo flessibile 1/4" (Da solenoide a punte)	002-9016	6ft

<u>Rif.</u>	<u>Descrizione</u>	<u>N° componente</u>	<u>Q.tà</u>
1	Cablaggio umidità	006-7307EM2	1
1	Cablaggio umidità	006-7307EM3	1



## Centralina di controllo e cablaggi

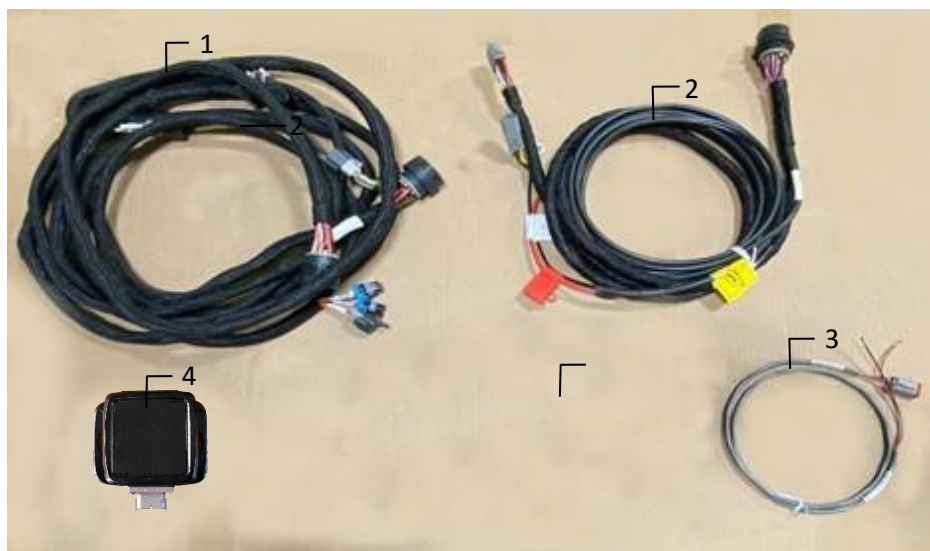

<b>Rif.</b>	<b>Descrizione</b>	<b>Cod. prodotto</b>	<b>Q.tà</b>	<b>Rif.</b>	<b>Descrizione</b>	<b>Cod. prodotto</b>	<b>Q.tà</b>
1	Cavo di alimentazione pressa 20 piedi	006-765B	1	NP	Cablaggio di integrazione con pressa	006-765VA	1
2	Cavo di alimentazione trattore	006-765IC	1	NP	Cavo di alimentazione Krone 35 piedi	006-765B2	1
3	Cavo per interruttore a chiave	006-765CPH	1	NP	Resistore 120 Ohm	006-700R	1
4	Modulo ISO pompa (IPM)	006-7671LS	1	NP	Kit connettore antipolvere	006-765DP	1
5	Modulo di comunicazione ISO (ICM)	006-6673	1	NP	Cavo USB	006-6672USBC	1

## Kit sensore di fine balla

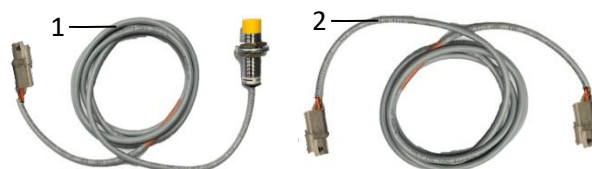

<b>Rif.</b>	<b>Descrizione</b>	<b>N° componente</b>	<b>Q.tà</b>
1	Sensore di fine balla	006-7401	1
2	Sensore di fine balla est.	006-7401EXT	1
Gruppo completo		EOB-LS-STD	

## Pacchetto solenoidi 700

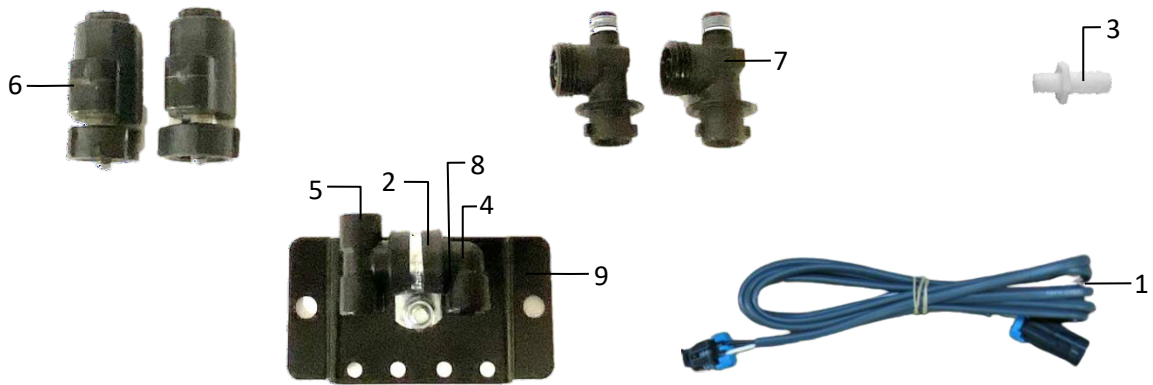

## Pacchetto solenoidi

<b>Rif.</b>	<b>Descrizione</b>	<b>N° componente</b>	<b>Q.tà</b>	<b>Rif.</b>	<b>Descrizione</b>	<b>N° componente</b>	<b>Q.tà</b>
1	Cablaggio per solenoide (5')	006-3650-S1	2	6	Solenoide	002-2203F	2
2	Morsetto per tubo flessibile N°6	003-9003	1	7	Corpo elettrovalvola	004-1207VF	2
3	Raccordo dritto 1/4" x 1/2"	003-A1412	1	8	Nipplo 1/4"	003-M14	1
4	Gomito 1/4"	003-SE14F	1	9	Supporto solenoide	001-4648DSH	1
5	Raccordo a T 1/4"	003-TT14SQ	1	NP	Kit O-ring	002-2203FG	2
					Gruppo completo	SOL-3SP-LSB	

## Tubo flessibile e linea di scarico/riempimento

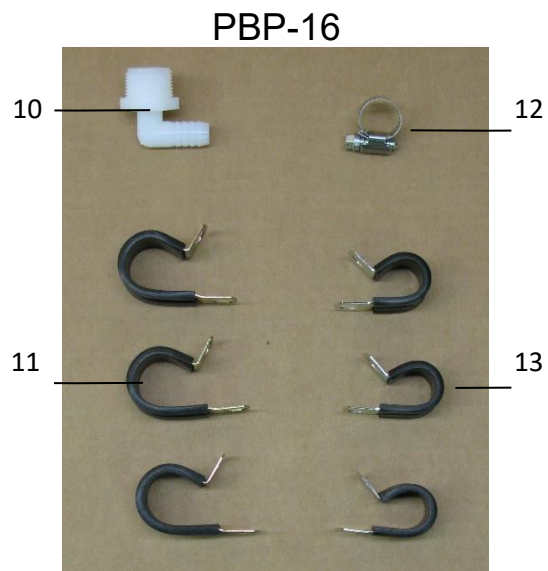
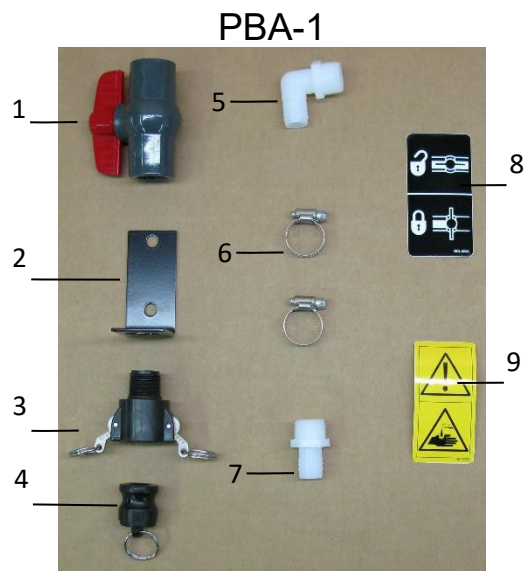

<u>Rif.</u>	<u>Descrizione</u>	<u>N° componente</u>	<u>Q.tà</u>
1	Valvola a sfera 3/4"	002-2200	1
2	Supporto valvola	001-6702H	1
3	Accoppiatore femmina	002-2204A	1
4	Tappo di chiusura maschio	002-2205G	1
5	Gomito 3/4" x 3/4"	003-EL3434	1
6	Morsetto per tubo flessibile N°10	003-9004	2
7	Raccordo dritto 3/4" x 3/4"	003-A3434	1
Kit di scarico/riempimento completo 030-0493DFK			

<u>Rif.</u>	<u>Descrizione</u>	<u>N° componente</u>	<u>Q.tà</u>
8	Decalcomania per valvola	DCL-8004	1
9	Decalcomania di pericolo	DCL-8001	1
10	Gomito 3/4" x 1/2"	003-EL3412	1
11	Fascetta fermatubo 3/4"	008-9010	3
12	Morsetto per tubo flessibile N°6	003-9003	1
13	Fascetta fermatubo piccola	008-9009	3
10	Gomito 3/4" x 1/2"	003-EL3412	1

## Kit di montaggio opzionale per iPad Mini (030-2014MK)

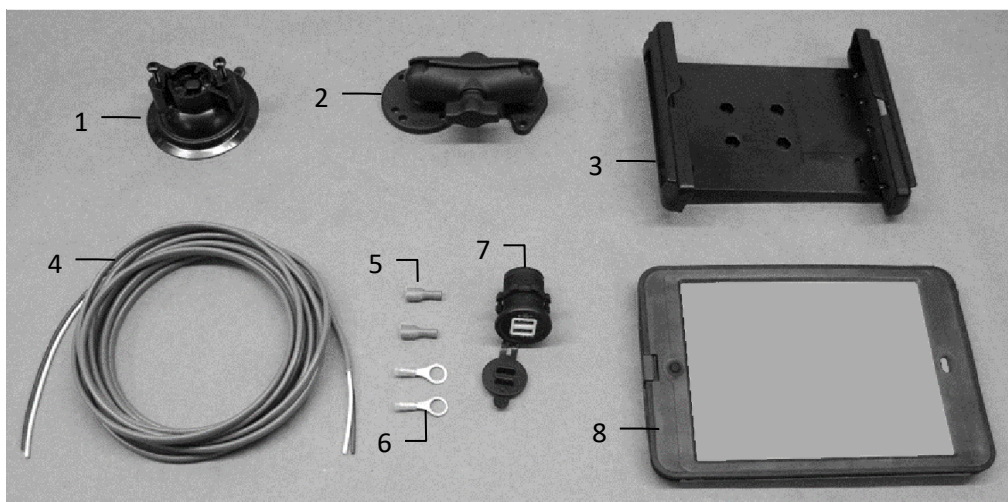

<b>Rif.</b>	<b>Descrizione</b>	<b>N° componente</b>	<b>Q.tà</b>
1	Supporto a ventosa	001-2012SCM	1
2	Attacco di tipo Ram Mount	001-2012H	1
3	Supporto a molla per iPad Mini® (Mini 2)	001-2012SLC	1
4	Cavo di alimentazione AWG 16	006-4723P	1
5	Connettore a lama femmina	Hardware	2
6	Terminale a occhiello	Hardware	2
7	Caricabatterie a 12 V per iPad Mini	001-2012P	1
8	Case iPad Mini 4	001-2012C4	1
NP	Fusibile da 4 A	Hardware	1

Gruppo kit di montaggio

030-2014MK  
(Include tutti i componenti)

### Istruzioni di installazione

1. Identificare la fonte di alimentazione a 12 V per i fili da collegare.
  - a. Sono inclusi occhielli qualora si desiderasse eseguire il collegamento direttamente alla batteria.
  - b. Verificare la disponibilità di una fonte di alimentazione a chiave se si preferisce che l'alimentazione dell'USB sia disattivata mediante chiave.
2. Una volta identificata la fonte di alimentazione, tagliare i fili alla lunghezza desiderata.
3. Crimpare i due connettori rapidi forniti su ciascun filo bianco e nero.
4. Prima di collegare i cavi, rimuovere il dado di plastica rotondo di bloccaggio dal connettore USB. Nero (+) Bianco (-).
5. I cavi saranno quindi collegati ai terminali designati alla base del connettore USB
6. Praticare un foro da 1 1/8" nella posizione di montaggio desiderata. Assicurarci di pulire eventuali bordi taglienti dopo la foratura.
7. Far passare i fili attraverso il foro di montaggio.
8. Se si utilizza il dado di plastica rotondo per fissare il connettore in posizione, fare scorrere il dado sul cablaggio prima di collegare i fili alla fonte di alimentazione.
9. Collegare i fili alla fonte di alimentazione identificata se è più facile farlo prima di serrare il connettore in posizione.
10. Serrare il connettore utilizzando il dado in plastica rotondo o la piastra di montaggio e le due viti (sono fornite entrambe le opzioni).
11. Una volta collegato, inserire un cavo di ricarica USB nel connettore e collegare un dispositivo mobile/tablet per verificare il funzionamento del connettore (se necessario, verificare che il tasto di accensione funzioni correttamente).

NOTA: Questo connettore non è progettato per caricare due iPad. Il sistema potrebbe danneggiarsi se si tentasse di farlo. Il sistema è tuttavia in grado di caricare un telefono cellulare e un iPad contemporaneamente senza alcun problema.

\*iPad mini è un marchio di Apple Inc. registrato negli Stati Uniti e in altri paesi.

## Kit display opzionale per iPad (030-4670DK)

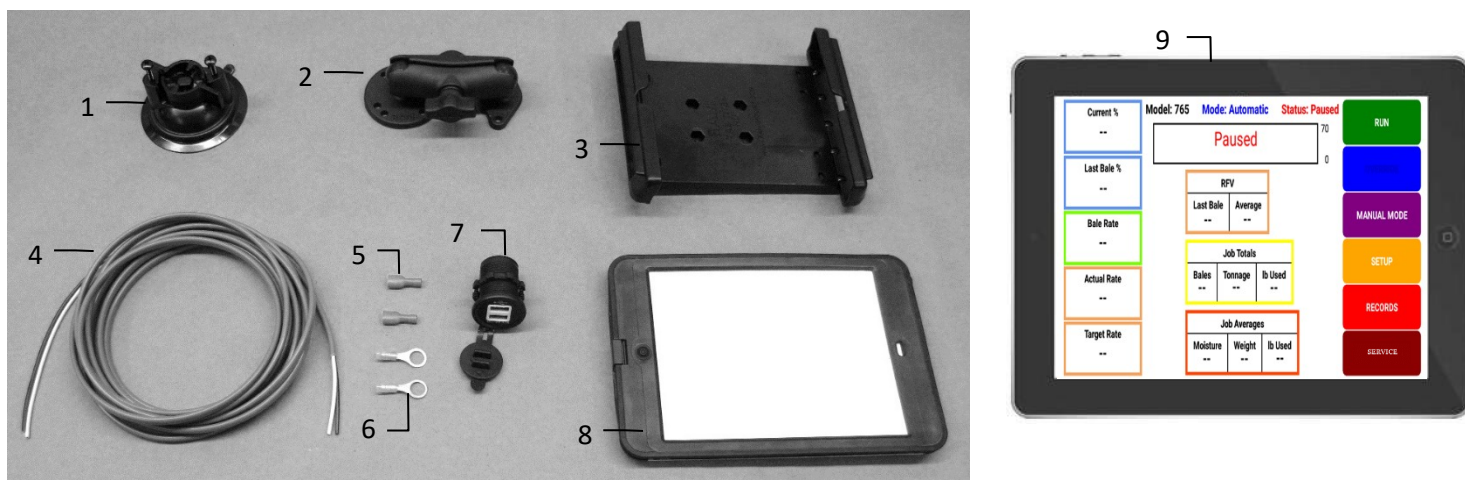

<u>Rif.</u>	<u>Descrizione</u>	<u>N° componente</u>	<u>Q.tà</u>
1	Supporto a ventosa	001-2012SCM	1
2	Attacco di tipo Ram Mount	001-2012H	1
3	Supporto a molla per iPad Mini® (Mini 2)	001-2012SLC	1
4	Cavo di alimentazione AWG 16	006-4723P	1
5	Connettore a lama femmina	Hardware	2
6	Terminale a occhio	Hardware	2
7	Caricabatterie a 12 V per iPad Mini	001-2012P	1
8	Case iPad Mini 4	001-2012C4	1
9	iPad Mini 4	006-2670IP	1
NP	Fusibile da 4 A	Hardware	1
	Gruppo kit di montaggio	030-2014MK (Include tutti i componenti)	

### Istruzioni di installazione

1. Identificare la fonte di alimentazione a 12 V per i fili da collegare.
2. Sono inclusi occhielli qualora si desiderasse eseguire il collegamento direttamente alla batteria.
3. Verificare la disponibilità di una fonte di alimentazione a chiave se si preferisce che l'alimentazione dell'USB sia disattivata mediante chiave.
4. Una volta identificata la fonte di alimentazione, tagliare i fili alla lunghezza desiderata.
5. Crimpare i due connettori rapidi forniti sul filo bianco e nero.
6. Prima di collegare i cavi, rimuovere il dado di plastica rotondo di bloccaggio dal connettore USB. Nero (+) Bianco (-).
7. I cavi saranno quindi collegati ai terminali designati alla base del connettore USB
8. Praticare un foro da 1 1/8" nella posizione di montaggio desiderata. Assicurarsi di pulire eventuali bordi taglienti dopo la foratura.
9. Far passare i fili attraverso il foro di montaggio.
10. Se si utilizza il dado di plastica rotondo per fissare il connettore in posizione, fare scorrere il dado sul cablaggio prima di collegare i fili alla fonte di alimentazione.
11. Collegare i fili alla fonte di alimentazione identificata se è più facile farlo prima di serrare il connettore in posizione.
12. Serrare il connettore utilizzando il dado in plastica rotondo o la piastra di montaggio e le due viti (sono fornite entrambe le opzioni).
13. Una volta collegato, inserire un cavo di ricarica USB nel connettore e collegare un dispositivo mobile/tablet per verificare il funzionamento del connettore (se necessario, verificare che il tasto di accensione funzioni correttamente).

NOTA: Questo connettore non è progettato per caricare due iPad. Il sistema potrebbe danneggiarsi se si tentasse di farlo. Il sistema è tuttavia in grado di caricare un telefono cellulare e un iPad contemporaneamente senza alcun problema.

\*iPad mini è un marchio di Apple Inc. registrato negli Stati Uniti e in altri paesi.



## Kit display opzionale Harvest Tec (030-7670DK)

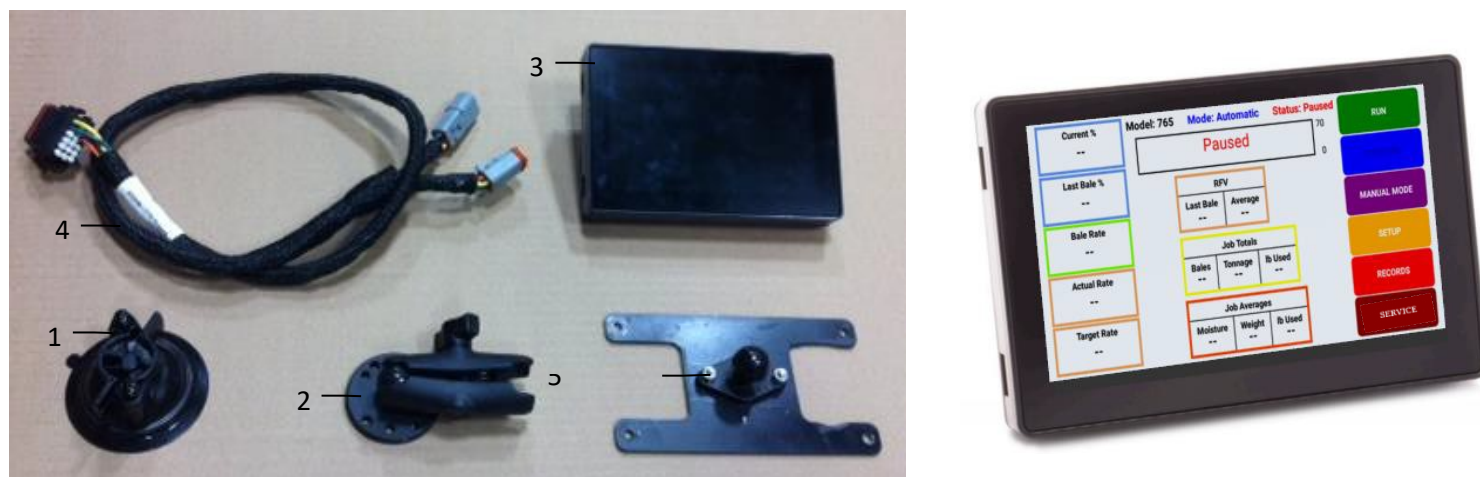

<b>Rif.</b>	<b>Descrizione</b>	<b>N° componente</b>	<b>Q.tà</b>
1	Supporto a ventosa	001-2012SCM	1
2	Attacco di tipo Ram Mount	001-2012H	1
3	Display Harvest Tec	006-765GVT	1
4	Cablaggio del display	006-765GH	1
5	Piastra di montaggio	001-700GH	1

### Istruzioni di installazione

1. Individuare 006-765GH il collegamento del cablaggio 006-765IC al cablaggio del trattore.
2. Collegare il cablaggio al display Harvest Tec e fissarlo in posizione.
3. Serrare il supporto e il display. Instradare il cablaggio come necessario.
4. Una volta collegato, spegnere e accendere il sistema per verificare il corretto funzionamento del display.

**NOTA: NON È POSSIBILE UTILIZZARE  
CONTEMPORANEAMENTE SIA IL DISPLAY HARVEST TEC  
CHE IL DISPLAY BALER VT.**

## Kit di installazione 51C

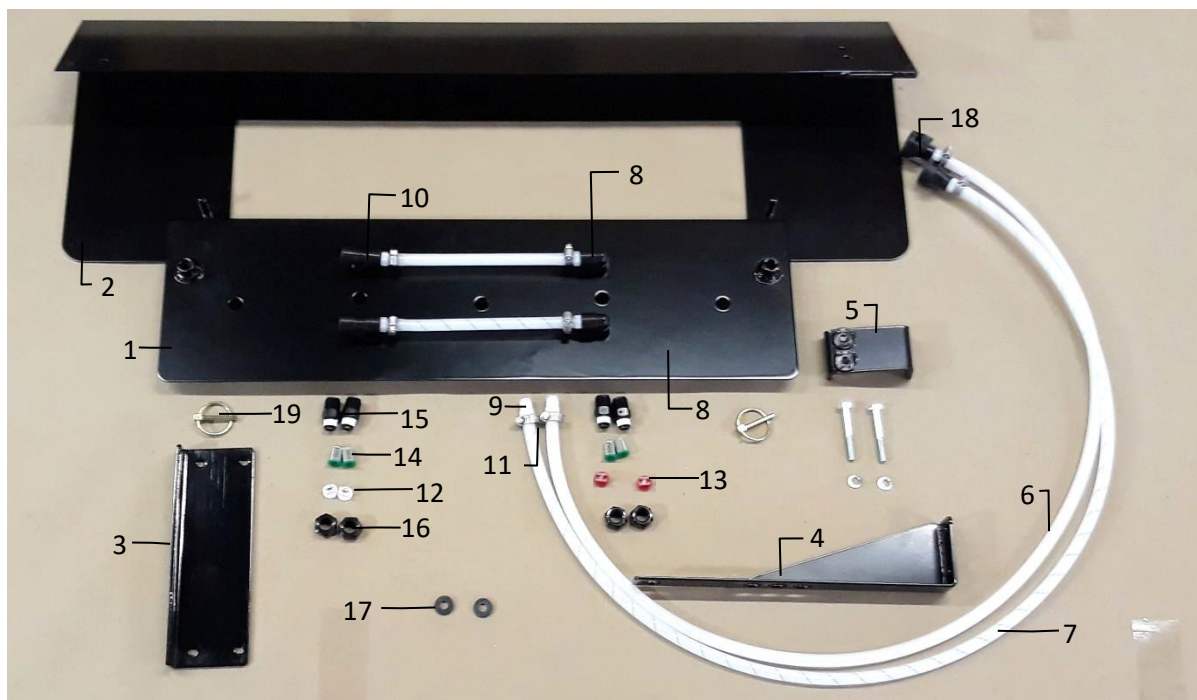

<u>Rif.</u>	<u>Descrizione</u>	<u>N° componente</u>	<u>Q.tà</u>	<u>Rif.</u>	<u>Descrizione</u>	<u>N° componente</u>	<u>Q.tà</u>
1	Gruppo di irrorazione	001-4421B	1	11	Morsetto mini per tubo flessibile	003-9002	8
2	Staffa di montaggi per gruppo di irrorazione	001-4421	1	12	Punta 1/4"	004-XR11008VK	2
3	Staffa fine balla Hesston	001-4648H	1	13	Punta 1/4"	004-XR11004VK	2
4	Staffa fine balla	001-4648	1	14	Filtro punta - Mesh 100	004-1203-100	4
5	Piastra di sostegno	001-4421A	1	15	Corpo ugello	004-4722	4
6	Tubo flessibile intrecciato 1/4"	002-9016	5	16	Cappuccio ugello	004-4723	4
7	Tubo flessibile intrecciato 1/4" - Blu	002-9016B	5	17	Rondella in gomma	004-1207W	2
8	Raccordo a gomito 1/4"	003-SE14F	2	18	Attacco rapido femmina	004-1207H	2
9	Raccordo dritto 1/4" x 1/4"	003-A1414	8	19	Spina d'arresto 3/16"	008-4576	2
10	Raccordo a T 1/4"	003- TT14SQ	2				

Kit di installazione completo      030-4490C  
(Rif. 1-19)



## Kit di installazione 52C

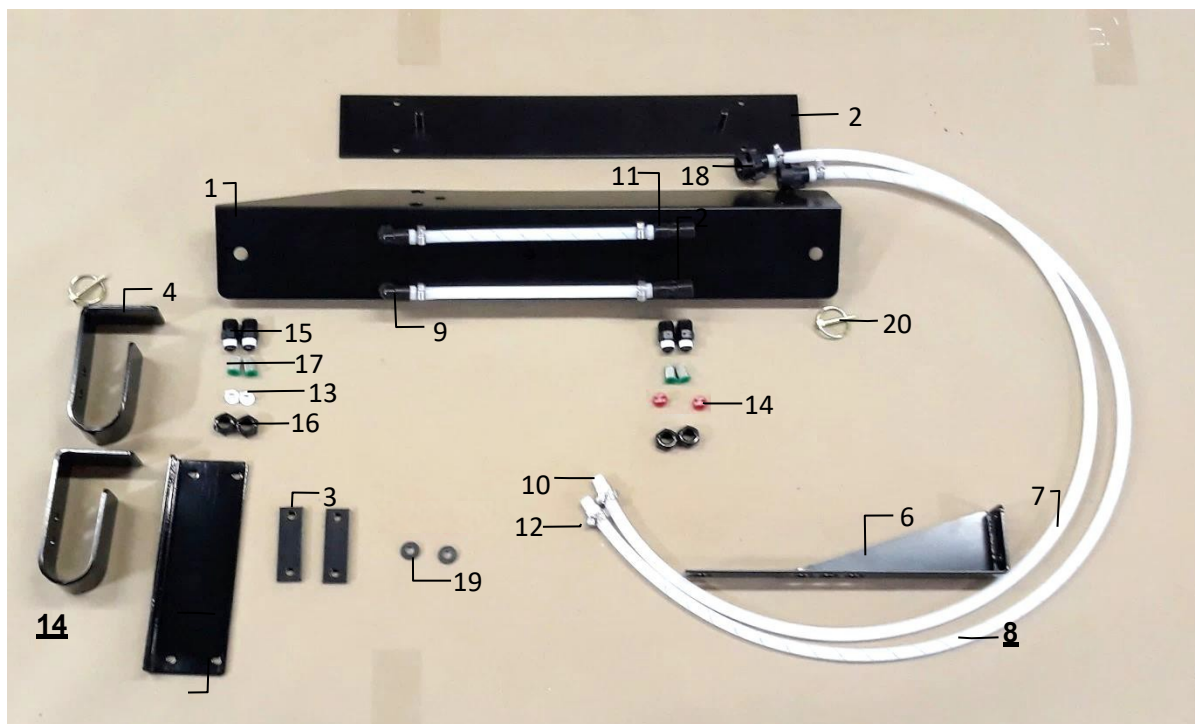

<u>Rif.</u>	<u>Descrizione</u>	<u>N° componente</u>	<u>Q.tà</u>	<u>Rif.</u>	<u>Descrizione</u>	<u>N° componente</u>	<u>Q.tà</u>
1	Gruppo di irrorazione	001-4422	1	11	Raccordo a T 1/4"	003-TT14SQ	2
2	Staffa di montaggi per gruppo di irrorazione	001-4422B	1	12	Morsetto mini per tubo flessibile	003-9002	8
3	Piastra di sostegno	001-4422A	2	13	Punta 1/4"	004-XR11008VK	2
4	Supporto scala	001-6707H	2	14	Punta 1/4"	004-XR11004VK	2
5	Staffa fine balla Hesston	001-4648H	1	15	Corpo ugello	004-4722	4
6	Staffa fine balla	001-4648	1	16	Cappuccio ugello	004-4723	4
7	Tubo flessibile intrecciato 1/4"	002-9016	5	17	Filtro punta - Mesh 100	004-1203-100	4
8	Tubo flessibile intrecciato 1/4" - Blu	002-9016B	5	18	Attacco rapido femmina	004-1207H	2
9	Raccordo a gomito 1/4"	003-SE14F	2	19	Rondella in gomma	004-1207W	2
10	Raccordo dritto 1/4" x 1/4"	003-A1414	8	20	Spina d'arresto 3/16"	008-4576	2

Kit di installazione completo  
(Rif. 1-20)      030-4491C

## Kit di installazione 53C

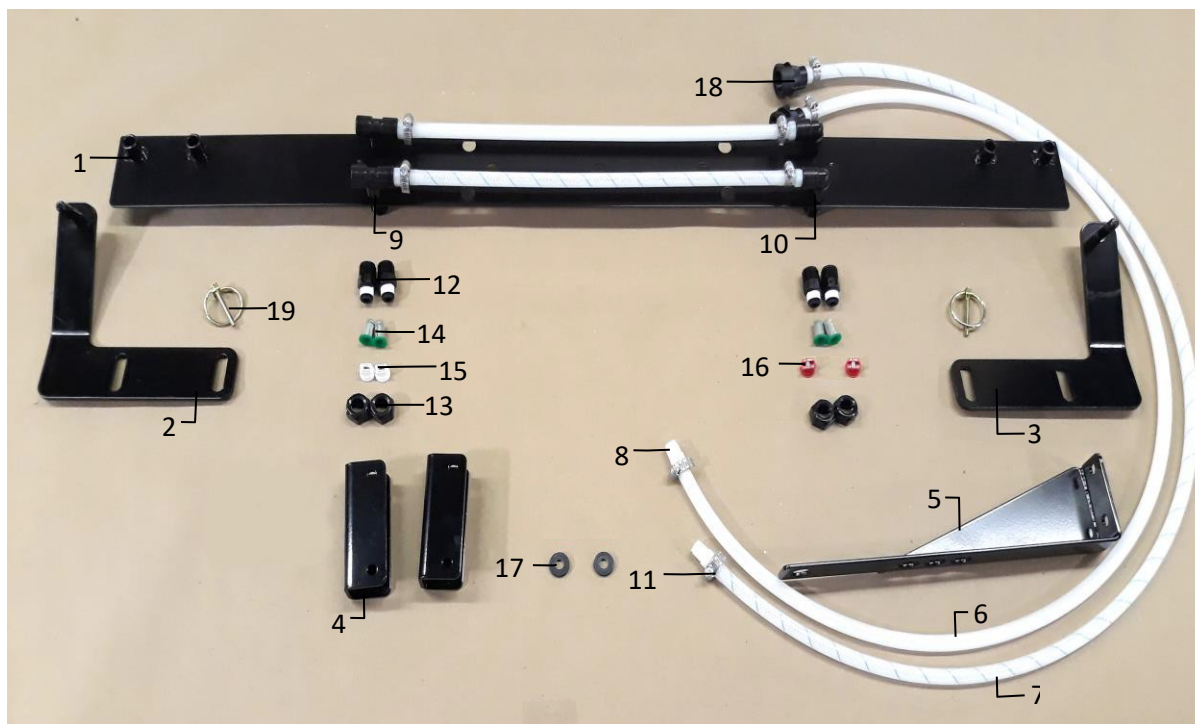

<u>Rif.</u>	<u>Descrizione</u>	<u>N° componente</u>	<u>Q.tà</u>	<u>Rif.</u>	<u>Descrizione</u>	<u>N° componente</u>	<u>Q.tà</u>
1	Gruppo di irradiazione	001-4811A	1	11	Morsetto mini per tubo flessibile	003-9002	8
2	Supporto gruppo di irradiazione SX	001-4436DL	1	12	Corpo ugello in nylon	004-4722	4
3	Supporto gruppo di irradiazione DX	001-4436DR	1	13	Cappuccio ugello in nylon	004-4723	4
4	Distanziale gruppo di irradiazione	001-4436S	2	14	Filtro punta	004-1203-100	4
5	Staffa fine balla	001-4648	1	15	Punta 1/4"	004-XR11008VK	2
6	Tubo flessibile intrecciato 1/4"	002-9016	5.5	16	Punta 1/4"	004-XR11004VK	2
7	Tubo flessibile intrecciato 1/4" – Blu	002-9016B	5.5	17	Rondella in gomma	004-1207W	2
8	Raccordo dritto 1/4" x 1/4"	003-A1414	8	18	Attacco rapido femmina	004-1207H	2
9	Raccordo a T 1/4"	003-TT14SQ	2	19	Spina d'arresto 3/16"	008-4576	2
10	Raccordo a gomito 1/4"	003-SE14F	2				

Kit di installazione completo  
(Rif. 1-19)

030-4492C

## Kit di installazione 54C

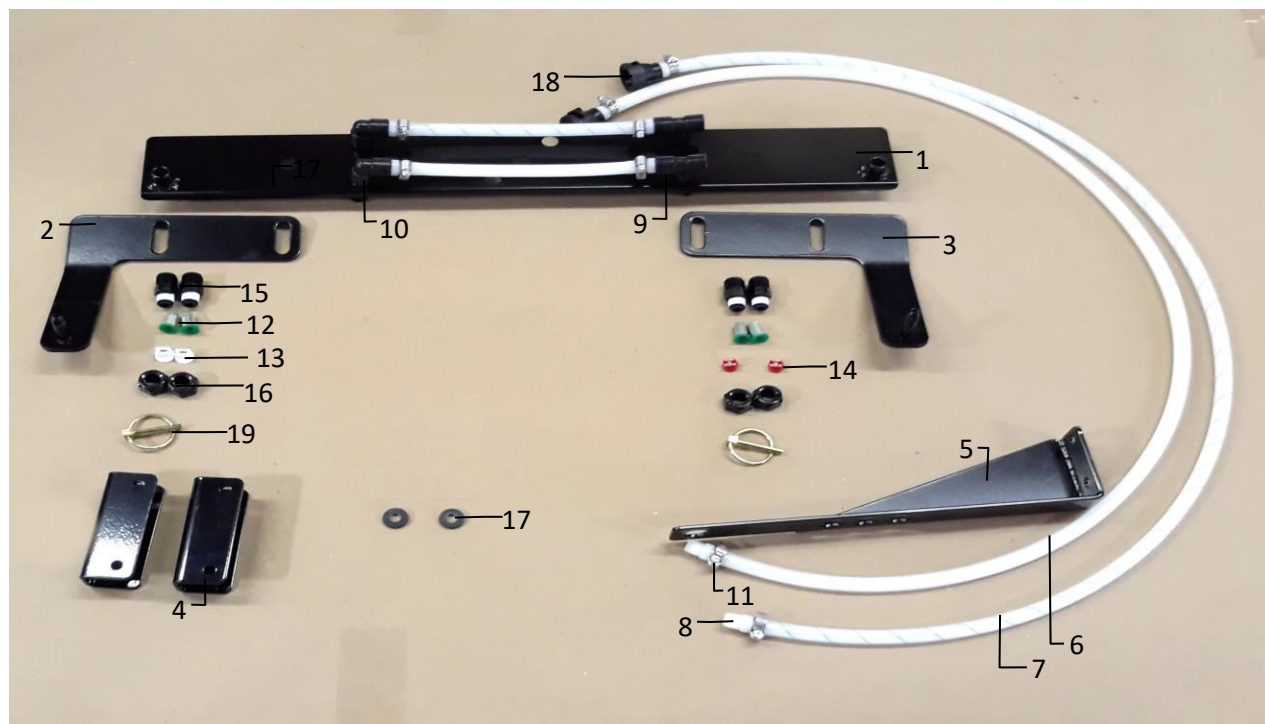

<b>Rif.</b>	<b>Descrizione</b>	<b>N° componente</b>	<b>Q.tà</b>	<b>Rif.</b>	<b>Descrizione</b>	<b>N° componente</b>	<b>Q.tà</b>
1	Gruppo di irrorazione	001-4810	1	11	Morsetto mini per tubo flessibile	003-9002	8
2	Supporto gruppo di irrorazione SX	001-4436DL	1	12	Filtro punta - Mesh 100	004-1203-100	4
3	Supporto gruppo di irrorazione DX	001-4436DR	1	13	Punta 1/4"	004-XR11008VK	2
4	Distanziale gruppo di irrorazione	001-4436S	2	14	Punta 1/4"	004-XR11004VK	2
5	Staffa fine balla	001-4648	1	15	Corpo ugello in nylon	004-4722	4
6	Tubo flessibile intrecciato 1/4"	002-9016	5	16	Cappuccio ugello in nylon	004-4723	4
7	Tubo flessibile intrecciato 1/4" - Blu	002-9016B	5	17	Rondella in gomma	004-1207W	2
8	Raccordo dritto 1/4" x 1/4"	003-A1414	8	18	Attacco rapido femmina	004-1207H	2
9	Raccordo a T 1/4"	003-TT14SQ	2	19	Spina d'arresto 3/16"	008-4576	2
10	Raccordo a gomito 1/4"	003-SE14F	2				

Kit di installazione completo  
(Rif. 1-19)      030-4494C

## Kit di installazione 55C

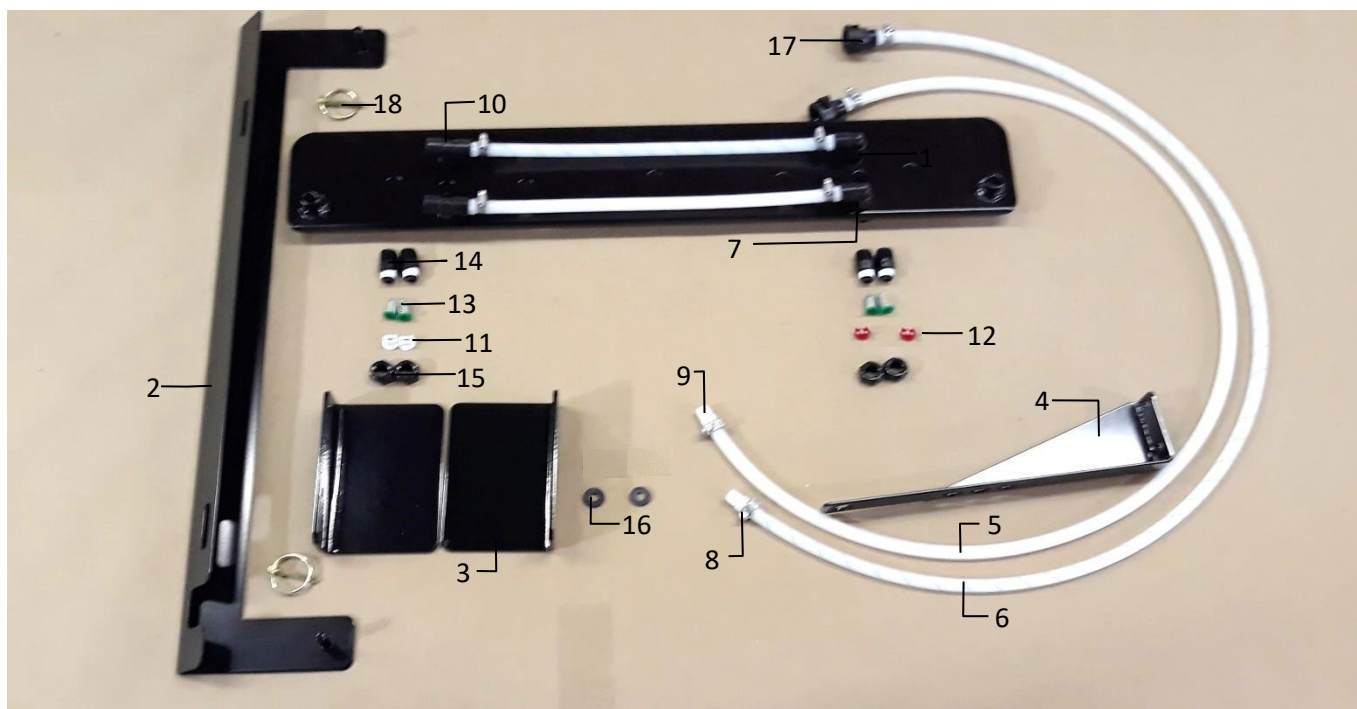

<b>Rif.</b>	<b>Descrizione</b>	<b>N° componente</b>	<b>Q.tà</b>	<b>Rif.</b>	<b>Descrizione</b>	<b>N° componente</b>	<b>Q.tà</b>
1	Gruppo di irrorazione	001-4431	1	10	Raccordo a T 1/4"	003-TT14SQ	2
2	Supporto gruppo di irrorazione	001-4431B	1	11	Punta 1/4"	004-XR11008VK	2
3	Deflettori	001-4431D	2	12	Punta 1/4"	004-XR11004VK	2
4	Staffa fine balla	001-4648	1	13	Filtro punta - Mesh 100	004-1203-100	4
5	Tubo flessibile intrecciato 1/4"	002-9016	5	14	Corpo ugello in nylon	004-4722	4
6	Tubo flessibile intrecciato 1/4" – Blu	002-9016B	5	15	Cappuccio ugello in nylon	004-4723	4
7	Gomito 90 gradi 1/4"	003-SE14F	2	16	Rondella in gomma	004-1207W	2
8	Morsetto mini per tubo flessibile	003-9002	8	17	Attacco rapido femmina	004-1207H	2
9	Raccordo dritto 1/4" x 1/4"	003-A1414	8	18	Spina d'arresto 3/16"	008-4576	2

Kit di installazione completo  
(Rif. 1-18)

030-4495C

## Kit di installazione 56C

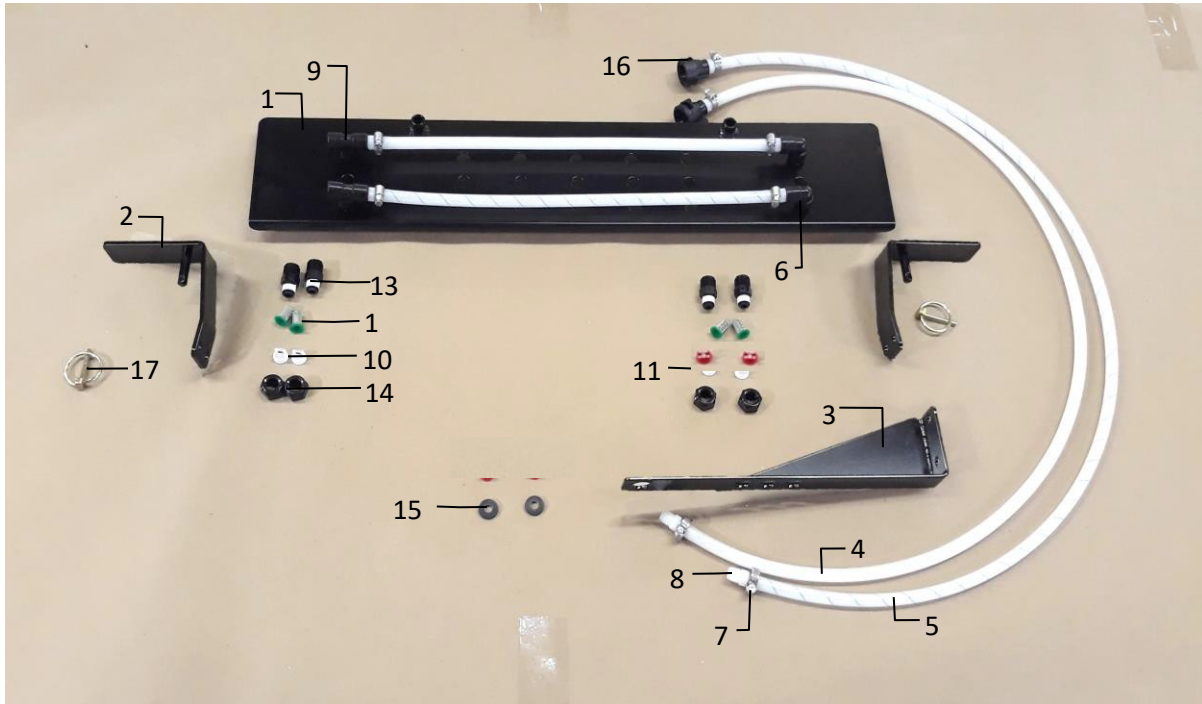

<b>Rif.</b>	<b>Descrizione</b>	<b>N° componente</b>	<b>Q.tà</b>	<b>Rif.</b>	<b>Descrizione</b>	<b>N° componente</b>	<b>Q.tà</b>
1	Gruppo di irrorazione	001-4435ES	1	10	Punta 1/4"	004-XR11008VK	2
2	Supporto gruppo di irrorazione	001-4435E	2	11	Punta 1/4"	004-XR11004VK	2
3	Staffa fine balla	001-4648	1	12	Filtro punta - Mesh 100	004-1203-100	4
4	Tubo flessibile intrecciato 1/4"	002-9016	5.5	13	Corpo ugello in nylon	004-4722	4
5	Tubo flessibile intrecciato 1/4" - Blu	002-9016B	5.5	14	Cappuccio ugello in nylon	004-4723	4
6	Gomito 90 gradi 1/4"	003-SE14F	2	15	Rondella in gomma	004-1207W	2
7	Morsetto mini per tubo flessibile	003-9002	8	16	Attacco rapido femmina	004-1207H	2
8	Raccordo dritto 1/4" x 1/4"	003-A1414	8	17	Spina d'arresto 3/16"	008-4576	2
9	Raccordo a T 1/4"	003-TT14SQ	2				
					Kit di installazione completo (Rif. 1-17)	030-4497C	



## Kit di installazione 57C

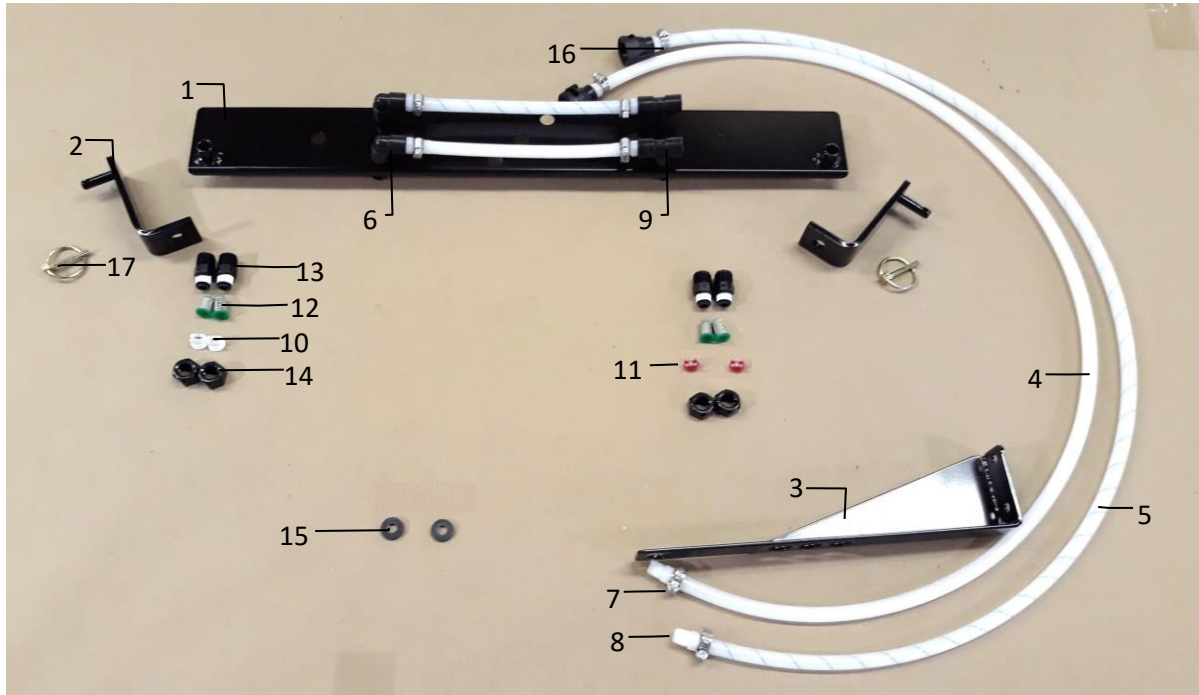

<b>Rif.</b>	<b>Descrizione</b>	<b>N° componente</b>	<b>Q.tà</b>	<b>Rif.</b>	<b>Descrizione</b>	<b>N° componente</b>	<b>Q.tà</b>
1	Gruppo di irrorazione	001-4810	1	10	Punta 1/4"	004-XR11008VK	2
2	Supporto gruppo di irrorazione	001-4810A	2	11	Punta 1/4"	004-XR11004VK	2
3	Staffa fine balla	001-4648	1	12	Filtro punta - Mesh 100	004-1203-100	4
4	Tubo flessibile intrecciato 1/4"	002-9016	5	13	Corpo ugello in nylon	004-4722	4
5	Tubo flessibile intrecciato 1/4" – Blu	002-9016B	5	14	Cappuccio ugello in nylon	004-4723	4
6	Gomito 90 gradi 1/4"	003-SE14F	2	15	Rondella in gomma	004-1207W	2
7	Morsetto mini per tubo flessibile	003-9002	8	16	Attacco rapido femmina	004-1207H	2
8	Raccordo dritto 1/4" x 1/4"	003-A1414	8	17	Spina d'arresto 3/16"	008-4576	2
9	Raccordo a T 1/4"	003-TT14SQ	2				
					Kit di installazione completo (Rif. 1-17)	030-4498C	

## Kit di installazione 58C

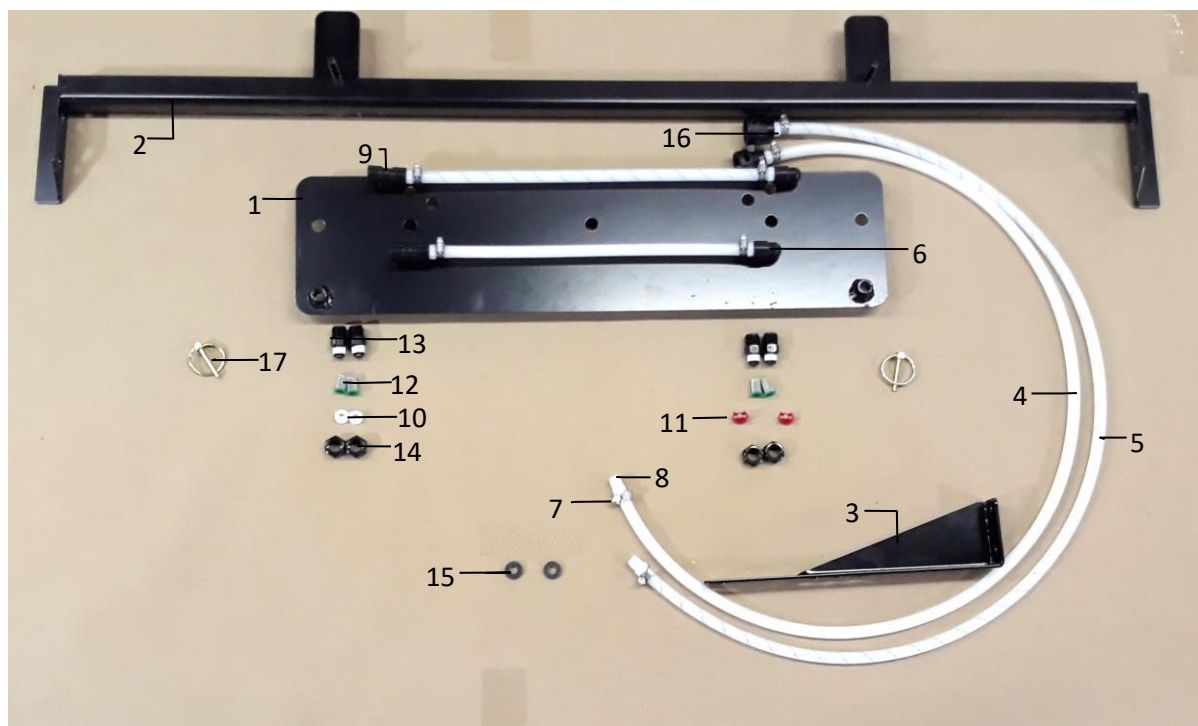

<u>Rif.</u>	<u>Descrizione</u>	<u>N° componente</u>	<u>Q.tà</u>	<u>Rif.</u>	<u>Descrizione</u>	<u>N° componente</u>	<u>Q.tà</u>
1	Gruppo di irrorazione	001-4439A	1	10	Punta 1/4"	004-XR11008VK	2
2	Supporto gruppo di irrorazione	001-4440	1	11	Punta 1/4"	004-XR11004VK	2
3	Staffa fine balla	001-4648	1	12	Filtro punta - Mesh 100	004-1203-100	4
4	Tubo flessibile intrecciato 1/4"	002-9016	5	13	Corpo ugello in nylon	004-4722	4
5	Tubo flessibile intrecciato 1/4" - Blu	002-9016B	5.5	14	Cappuccio ugello in nylon	004-4723	4
6	Gomito 90 gradi 1/4"	003-SE14F	2	15	Rondella in gomma	004-1207W	2
7	Morsetto mini per tubo flessibile	003-9002	8	16	Attacco rapido femmina	004-1207H	2
8	Raccordo dritto 1/4" x 1/4"	003-A1414	8	17	Spina d'arresto 3/16"	008-4576	2
9	Raccordo a T 1/4"	003-TT14SQ	2				
Kit di installazione completo (Rif. 1-17)						030-4499B	



## Kit di installazione 59C

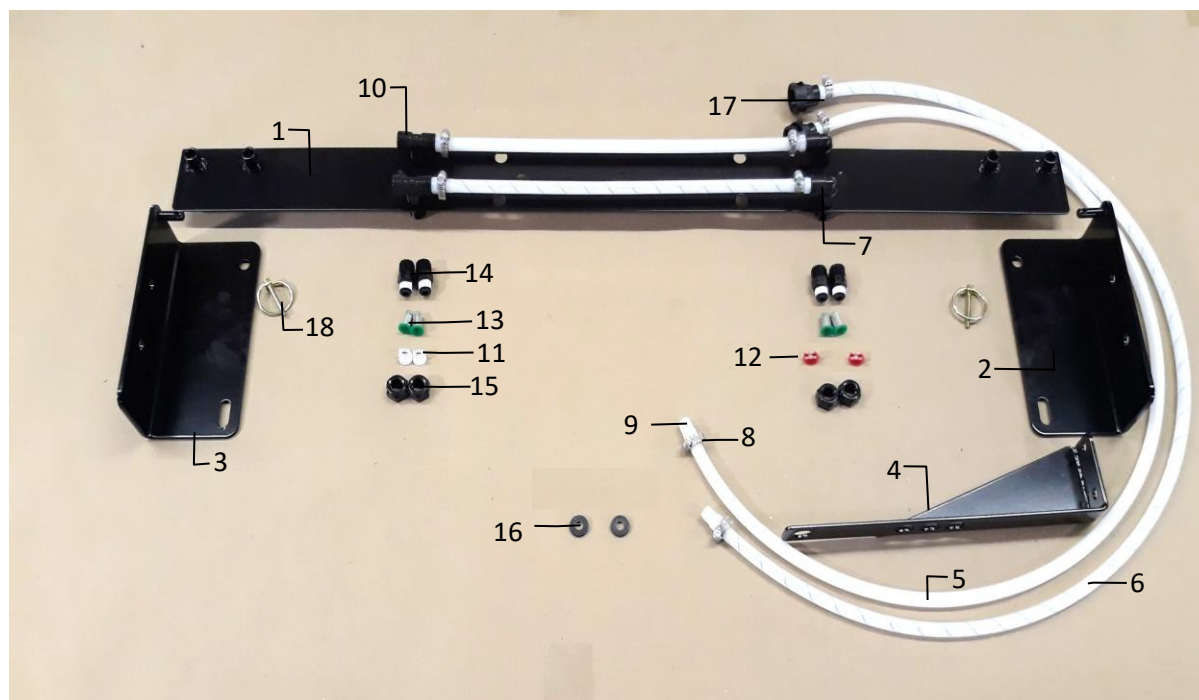

<u>Rif.</u>	<u>Descrizione</u>	<u>N° componente</u>	<u>Q.tà</u>	<u>Rif.</u>	<u>Descrizione</u>	<u>N° componente</u>	<u>Q.tà</u>
1	Gruppo di irrorazione	001-4811A	1	10	Raccordo a T 1/4"	003-TT14SQ	2
2	Supporto di montaggio DX	001-4436CR	1	11	Punta 1/4"	004-XR11008VK	2
3	Supporto di montaggio SX	001-4436CL	1	12	Punta 1/4"	004-XR11004VK	2
4	Staffa fine balla	001-4648	1	13	Filtro punta - Mesh 100	004-1203-100	4
5	Tubo flessibile intrecciato 1/4"	002-9016	5.5	14	Corpo ugello in nylon	004-4722	4
6	Tubo flessibile intrecciato 1/4" - Blu	002-9016B	5.5	15	Cappuccio ugello in nylon	004-4723	4
7	Gomito 90 gradi 1/4"	003-SE14F	2	16	Rondella in gomma	004-1207W	2
8	Morsetto mini per tubo flessibile	003-9002	6	17	Attacco rapido femmina	004-1207H	2
9	Raccordo dritto 1/4" x 1/4"	003-A1414	6	18	Spina d'arresto 3/16"	008-4576	2

Kit di installazione completo  
(Rif. 1-18)

030-4500C

## Kit di installazione 60C

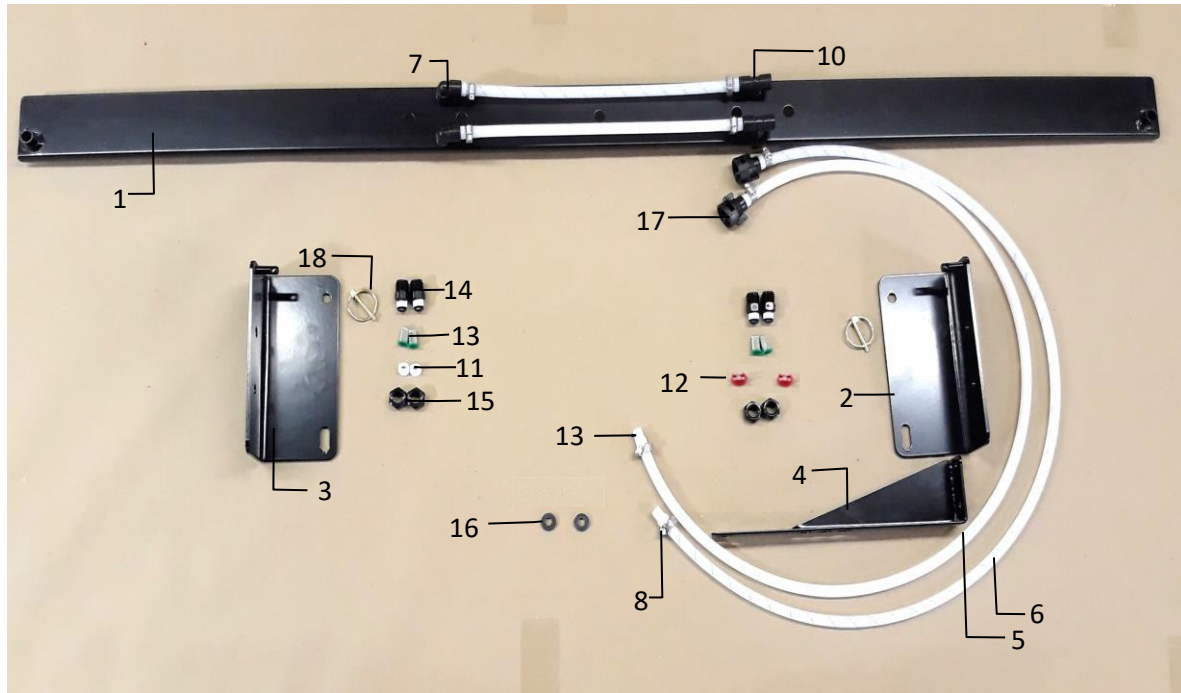

<b>Rif.</b>	<b>Descrizione</b>	<b>N° componente</b>	<b>Q.tà</b>	<b>Rif.</b>	<b>Descrizione</b>	<b>N° componente</b>	<b>Q.tà</b>
1	Gruppo di irrorazione	001-4436CS	1	10	Raccordo a T 1/4"	003-TT14SQ	2
2	Supporto di montaggio DX	001-4436CR	1	11	Punta 1/4"	004-XR11008VK	2
3	Supporto di montaggio SX	001-4436CL	1	12	Punta 1/4"	004-XR11004VK	2
4	Staffa fine balla	001-4648	1	13	Filtro punta - Mesh 100	004-1203-100	4
5	Tubo flessibile intrecciato 1/4"	002-9016	4	14	Corpo ugello in nylon	004-4722	4
6	Tubo flessibile intrecciato 1/4" - Blu	002-9016B	4	15	Cappuccio ugello in nylon	004-4723	4
7	Gomito 90 gradi 1/4"	003-SE14F	2	16	Rondella in gomma	004-1207W	2
8	Morsetto mini per tubo flessibile	003-9002	8	17	Attacco rapido femmina	004-1207H	2
9	Raccordo dritto 1/4" x 1/4"	003-A1414	8	18	Spina d'arresto 3/16"	008-4576	2
Kit di installazione completo (Rif. 1-18)						030-4501C	

## Kit di installazione 61C

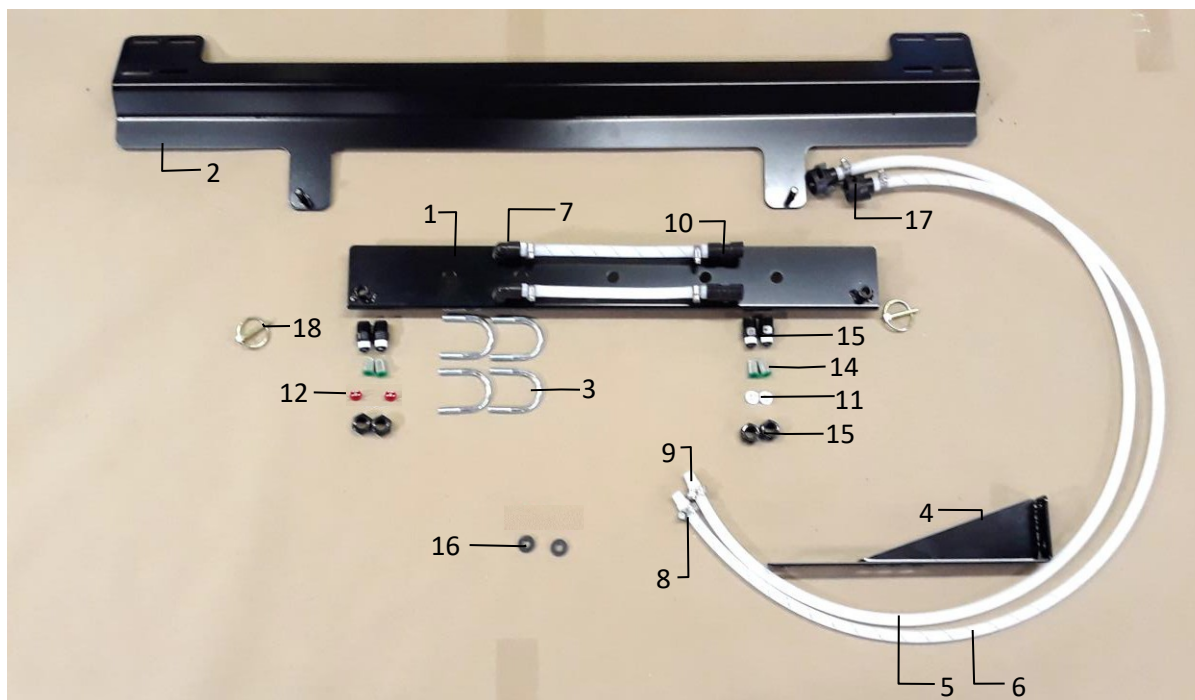

<b>Rif.</b>	<b>Descrizione</b>	<b>N° componente</b>	<b>Q.tà</b>	<b>Rif.</b>	<b>Descrizione</b>	<b>N° componente</b>	<b>Q.tà</b>
1	Gruppo di irrorazione	001-4810	1	10	Raccordo a T 1/4"	003-TT14SQ	2
2	Supporto gruppo di irrorazione	001-4440A	1	11	Punta 1/4"	004-XR11008VK	2
3	Bullone a U	001-4714UBS	4	12	Punta 1/4"	004-XR11004VK	2
4	Staffa fine balla	001-4648	1	13	Filtro punta - Mesh 100	004-1203-100	4
5	Tubo flessibile intrecciato 1/4"	002-9016	5	14	Corpo ugello in nylon	004-4722	4
6	Tubo flessibile intrecciato 1/4" - Blu	002-9016B	5	15	Cappuccio ugello in nylon	004-4723	4
7	Gomito 90 gradi 1/4"	003-SE14F	2	16	Rondella in gomma	004-1207W	2
8	Morsetto mini per tubo flessibile	003-9002	6	17	Attacco rapido femmina	004-1207H	2
9	Raccordo dritto 1/4" x 1/4"	003-A1414	6	18	Spina d'arresto 3/16"	008-4576	2

Kit di installazione completo  
(Rif. 1-18)

030-4509C

## Kit di installazione 62C

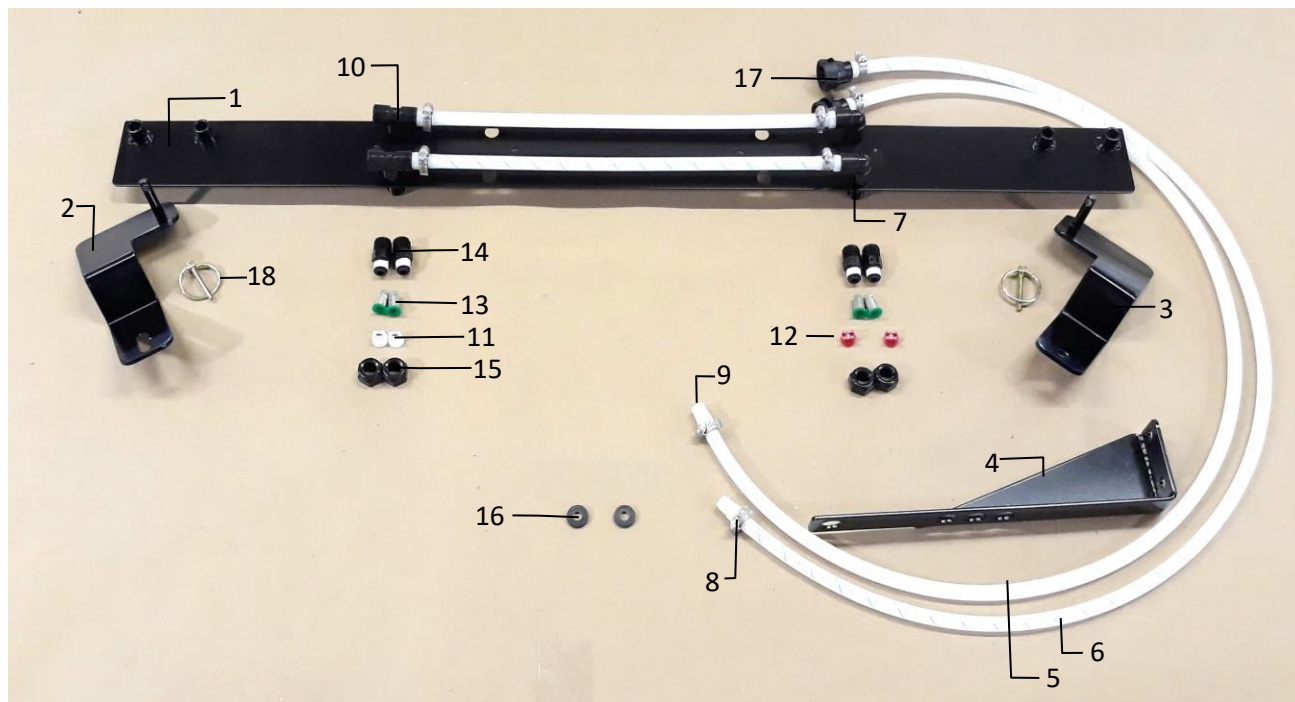

<u>Rif.</u>	<u>Descrizione</u>	<u>N° componente</u>	<u>Q.tà</u>	<u>Rif.</u>	<u>Descrizione</u>	<u>N° componente</u>	<u>Q.tà</u>
1	Gruppo di irrorazione	001-4811A	1	10	Raccordo a T 1/4"	003-TT14SQ	2
2	Supporto DX per gruppo irrorazione	001-4704B	1	11	Punta 1/4"	004-XR11008VK	2
3	Supporto SX per gruppo irrorazione	001-4704A	1	12	Punta 1/4"	004-XR11004VK	2
4	Staffa fine balla	001-4648	1	13	Filtro punta - Mesh 100	004-1203-100	4
5	Tubo flessibile intrecciato 1/4"	002-9016	5.5	14	Corpo ugello in nylon	004-4722	4
6	Tubo flessibile intrecciato 1/4" - Blu	002-9016B	5.5	15	Cappuccio ugello in nylon	004-4723	4
7	Gomito 90 gradi 1/4"	003-SE14F	2	16	Rondella in gomma	004-1207W	2
8	Morsetto mini per tubo flessibile	003-9002	8	17	Attacco rapido femmina	004-1207H	2
9	Raccordo dritto 1/4" x 1/4"	003-A1414	8	18	Spina d'arresto 3/16"	008-4576	2

Kit di installazione completo  
(Rif. 1-18)

030-4510C

## Kit di installazione 63C

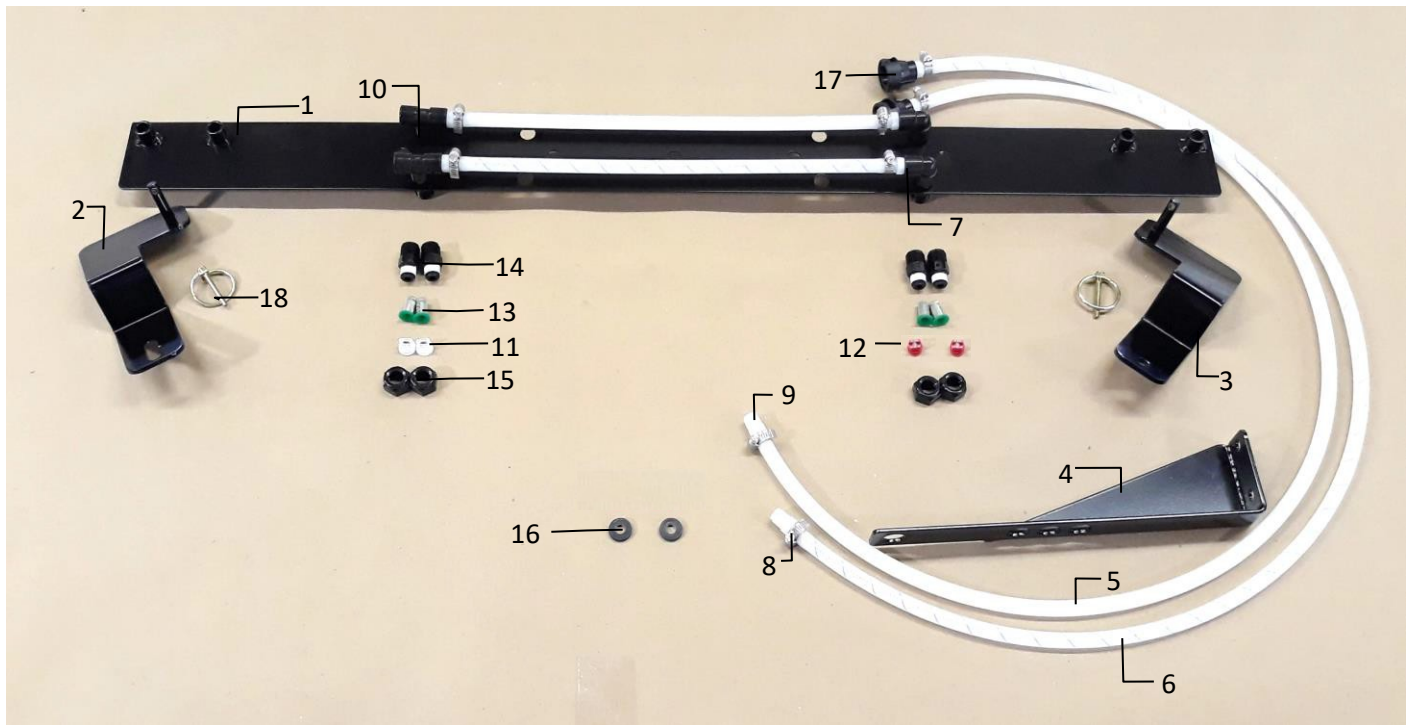

<u>Rif.</u>	<u>Descrizione</u>	<u>N° componente</u>	<u>Q.tà</u>	<u>Rif.</u>	<u>Descrizione</u>	<u>N° componente</u>	<u>Q.tà</u>
1	Gruppo di irrorazione	001-4704C	1	10	Raccordo a T 1/4"	003-TT14SQ	2
2	Supporto DX per gruppo irrorazione	001-4704B	1	11	Punta 1/4"	004-XR11008VK	2
3	Supporto SX per gruppo irrorazione	001-4704A	1	12	Punta 1/4"	004-XR11004VK	2
4	Staffa fine balla	001-4648	1	13	Filtro punta - Mesh 100	004-1203-100	4
5	Tubo flessibile intrecciato 1/4"	002-9016	5.5	14	Corpo ugello in nylon	004-4722	4
6	Tubo flessibile intrecciato 1/4" - Blu	002-9016B	5.5	15	Cappuccio ugello in nylon	004-4723	4
7	Gomito 90 gradi 1/4"	003-SE14F	2	16	Rondella in gomma	004-1207W	2
8	Morsetto mini per tubo flessibile	003-9002	8	17	Attacco rapido femmina	004-1207H	2
9	Raccordo dritto 1/4" x 1/4"	003-A1414	8	18	Spina d'arresto 3/16"	008-4576	2
Kit di installazione completo (Rif. 1-18)						030-4511C	



## Kit di installazione 4514C

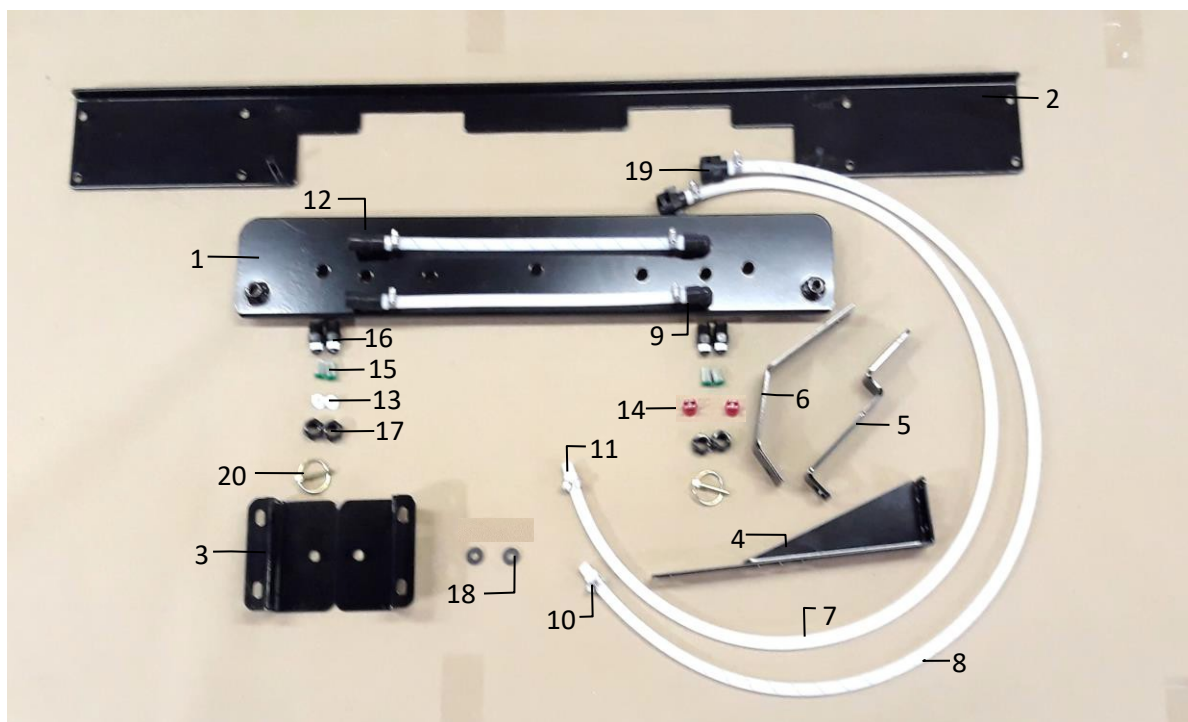

<u>Rif.</u>	<u>Descrizione</u>	<u>N° componente</u>	<u>Q.tà</u>	<u>Rif.</u>	<u>Descrizione</u>	<u>N° componente</u>	<u>Q.tà</u>
1	Gruppo di irrorazione	001-4431B	1	11	Raccordo dritto 1/4" x 1/4"	003-A1414	8
2	Supporto gruppo di irrorazione	001-4431KA	1	12	Raccordo a T 1/4"	003-TT14SQ	2
3	Staffa di montaggi per gruppo di irrorazione	001-4431KB	2	13	Punta 1/4"	004-XR11008VK	2
4	Staffa fine balla	001-4648	1	14	Punta 1/4"	004-XR11004VK	2
5	Staffa fine balla	001-4648K	1	15	Filtro punta - Mesh 100	004-1203-100	4
6	Staffa fine balla	001-4648K2	1	16	Corpo ugello in nylon	004-4722	4
7	Tubo flessibile intrecciato 1/4"	002-9016	5	17	Cappuccio ugello in nylon	004-4723	4
8	Tubo flessibile intrecciato 1/4" - Blu	002-9016B	5	18	Rondella in gomma	004-1207W	2
9	Gomito 90 gradi 1/4"	003-SE14F	2	19	Attacco rapido femmina	004-1207H	2
10	Morsetto mini per tubo flessibile	003-9002	8	20	Spina d'arresto 3/16"	008-4576	2

Kit di installazione completo  
(Rif. 1-20)

030-4514C

## Kit di installazione per il modello 4515C

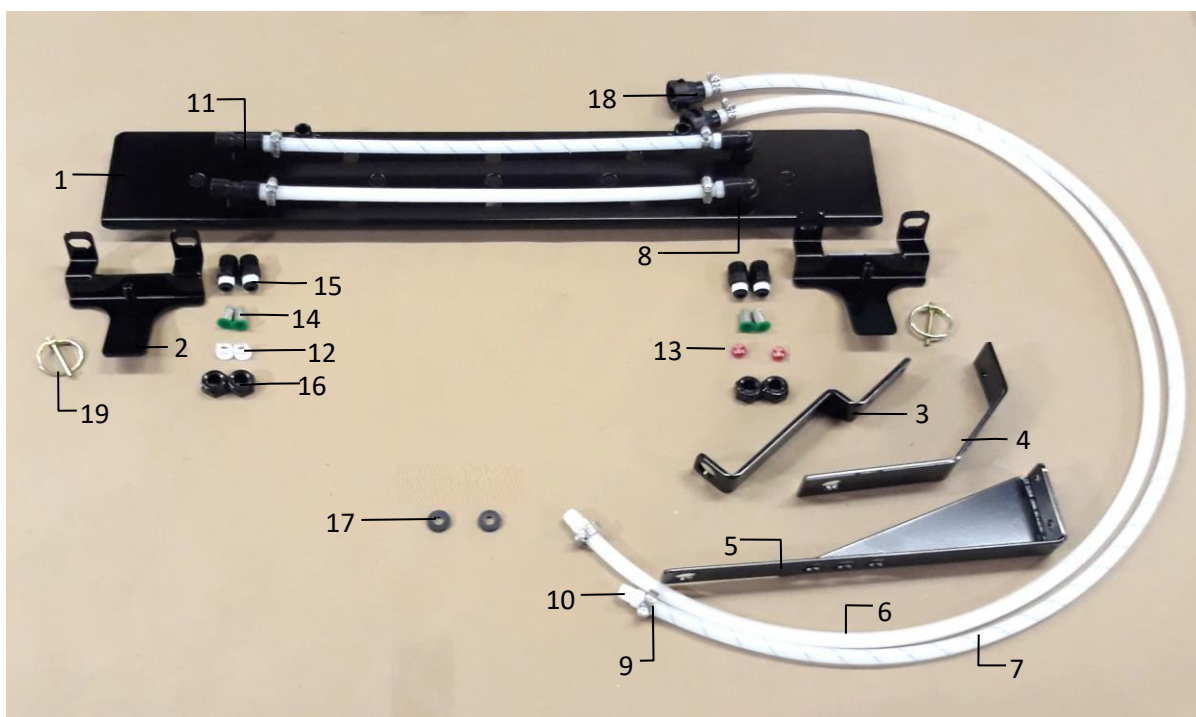

<u>Rif.</u>	<u>Descrizione</u>	<u>N° componente</u>	<u>Q.tà</u>	<u>Rif.</u>	<u>Descrizione</u>	<u>N° componente</u>	<u>Q.tà</u>
1	Gruppo di irrorazione	001-4435AS	1	11	Raccordo a T 1/4"	003-TT14SQ	2
2	Supporto gruppo di irrorazione	001-4435KS	2	12	Punta 1/4"	004-XR11008VK	2
3	Staffa fine balla Krone	001-4648K	1	13	Punta 1/4"	004-XR11004VK	2
4	Staffa fine balla Krone	001-4648K2	1	14	Filtro punta - Mesh 100	004-1203-100	4
5	Staffa fine balla	001-4648	1	15	Corpo ugello in nylon	004-4722	4
6	Tubo flessibile intrecciato 1/4"	002-9016	5.5	16	Cappuccio ugello in nylon	004-4723	4
7	Tubo flessibile intrecciato 1/4" – Blu	002-9016B	5.5	17	Rondella in gomma	004-1207W	2
8	Gomito 90 gradi 1/4"	003-SE14F	2	18	Attacco rapido femmina	004-1207H	2
9	Morsetto mini per tubo flessibile	003-9002	8	19	Spina d'arresto 3/16"	008-4576	2
10	Raccordo dritto 1/4" x 1/4"	003-A1414	8				

Kit di installazione completo  
(Rif. 1-19)

030-4515C



## Kit di installazione 4518C

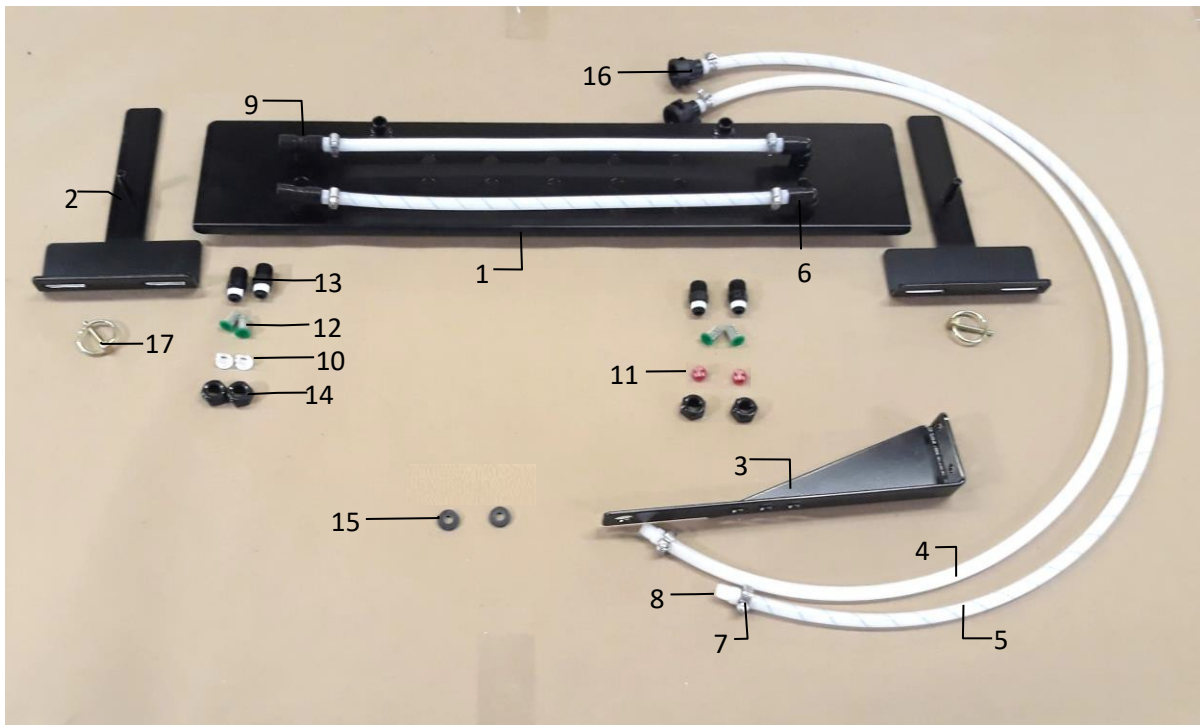

<b>Rif.</b>	<b>Descrizione</b>	<b>N° componente</b>	<b>Q.tà</b>	<b>Rif.</b>	<b>Descrizione</b>	<b>N° componente</b>	<b>Q.tà</b>
1	Gruppo di irrorazione	001-4435ES	1	10	Punta 1/4"	004-XR11008VK	2
2	Supporto gruppo di irrorazione	001-4435H	2	11	Punta 1/4"	004-XR11004VK	2
3	Staffa fine balla	001-4648	1	12	Filtro punta - Mesh 100	004-1203-100	4
4	Tubo flessibile intrecciato 1/4"	002-9016	5.5	13	Corpo ugello in nylon	004-4722	4
5	Tubo flessibile intrecciato 1/4" - Blu	002-9016B	5.5	14	Cappuccio ugello in nylon	004-4723	4
6	Gomito 90 gradi 1/4"	003-SE14F	2	15	Rondella in gomma	004-1207W	2
7	Morsetto mini per tubo flessibile	003-9002	8	16	Attacco rapido femmina	004-1207H	2
8	Raccordo dritto 1/4" x 1/4"	003-A1414	8	17	Spina d'arresto 3/16"	008-4576	2
9	Raccordo a T 1/4"	003-TT14SQ	2				

Kit di installazione completo  
(Rif. 1-17)

030-4518C

## Kit di installazione per il modello 4519C

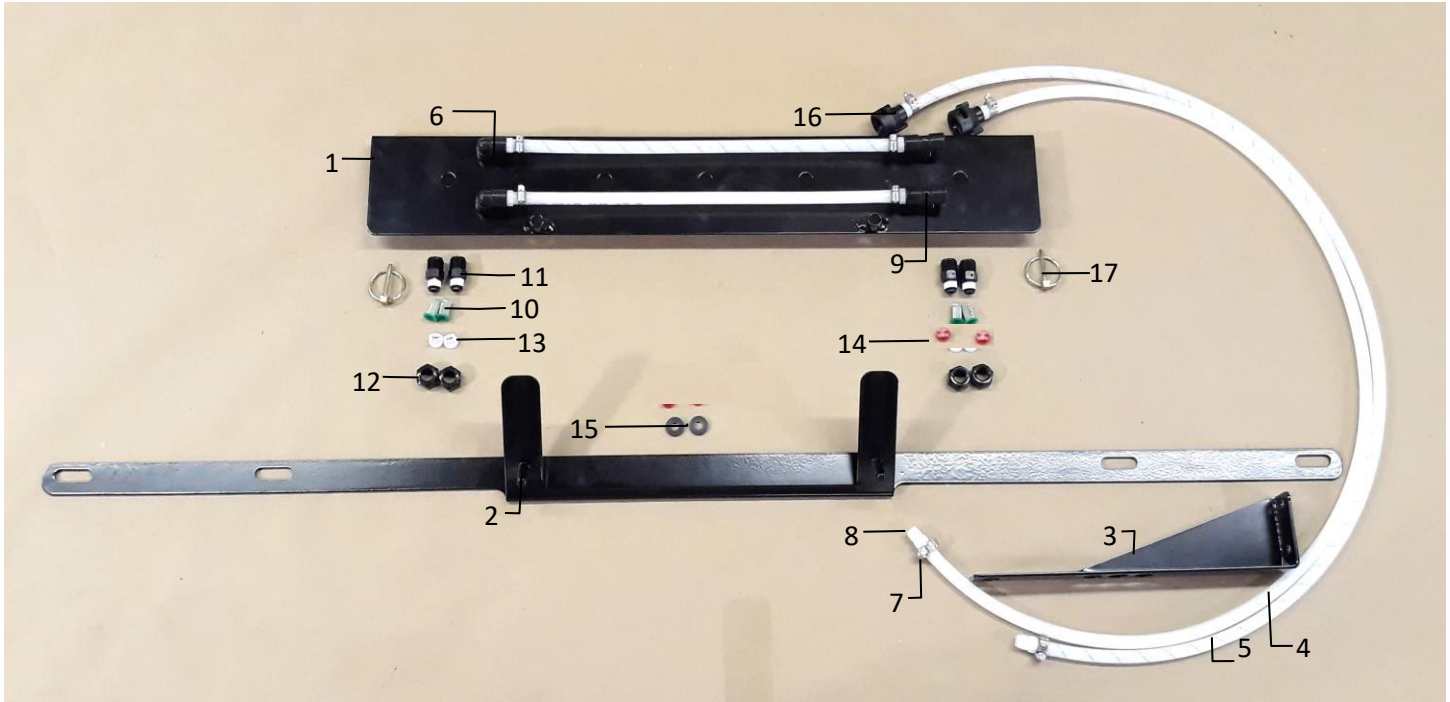

<b>Rif.</b>	<b>Descrizione</b>	<b>N° componente</b>	<b>Q.tà</b>	<b>Rif.</b>	<b>Descrizione</b>	<b>N° componente</b>	<b>Q.tà</b>
1	Gruppo di irrorazione	001-4435AS	1	10	Filtro punta - Mesh 100	004-1203-100	4
2	Supporto gruppo di irrorazione	001-4435J	1	11	Corpo ugello in nylon	004-4722	4
3	Staffa fine balla	001-4648	1	12	Cappuccio ugello in nylon	004-4723	4
4	Tubo flessibile intrecciato 1/4"	002-9016	5.5	13	Punta 1/4"	004-XR11008VK	2
5	Tubo flessibile intrecciato 1/4" - Blu	002-9016B	5.5	14	Punta 1/4"	004-XR11004VK	2
6	Gomito 90 gradi 1/4"	003-SE14F	2	15	Rondella in gomma	004-1207W	2
7	Morsetto mini per tubo flessibile	003-9002	8	16	Attacco rapido femmina	004-1207H	2
8	Raccordo dritto 1/4" x 1/4"	003-A1414	8	17	Spina d'arresto 3/16"	008-4576	2
9	Raccordo a T 1/4"	003-TT14SQ	2				

Kit di installazione completo  
(Rif. 1-17)

030-4519C

## Kit di installazione per il modello 4525C

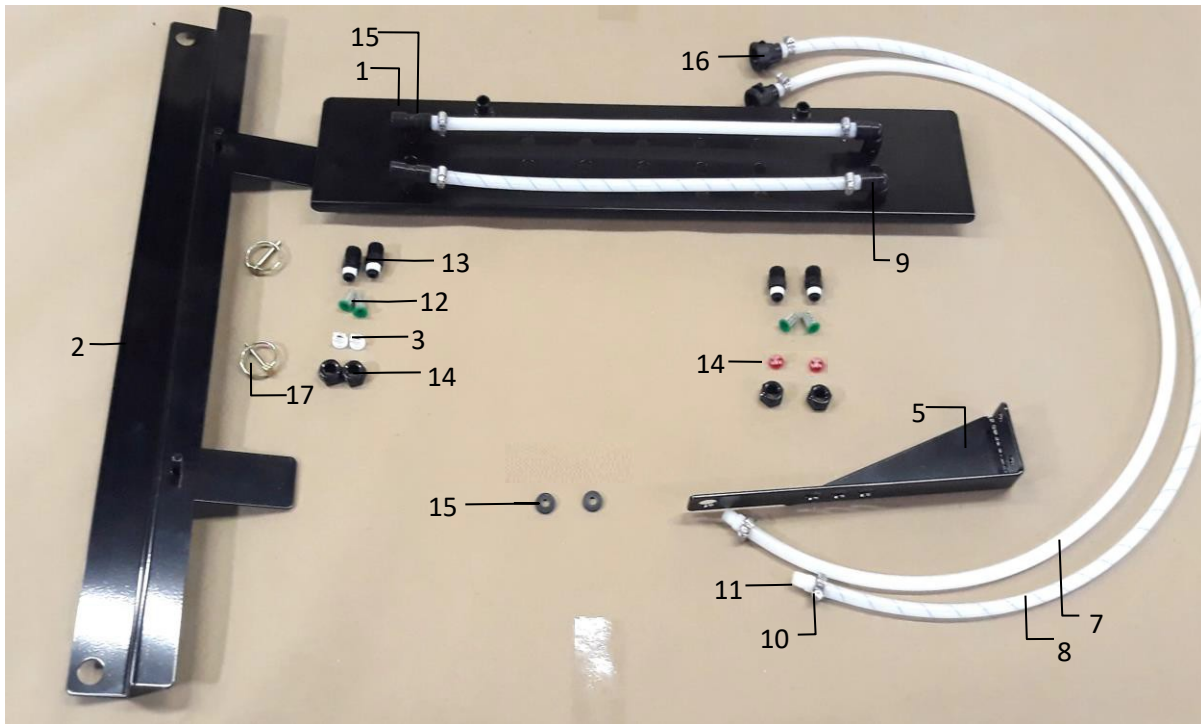

<b>Rif.</b>	<b>Descrizione</b>	<b>N° componente</b>	<b>Q.tà</b>	<b>Rif.</b>	<b>Descrizione</b>	<b>N° componente</b>	<b>Q.tà</b>
1	Gruppo di irrorazione	001-4435ES	1	10	Punta 1/4"	004-XR11008VK	2
2	Staffa di montaggi per gruppo di irrorazione	001-4435EK	1	11	Punta 1/4"	004-XR11004VK	2
3	Supporto per sensore EOB	001-4648	1	12	Filtro punta - Mesh 100	004-1203-100	4
4	Tubo flessibile intrecciato 1/4"	002-9016	5.5	13	Corpo ugello in nylon	004-4722	4
5	Tubo flessibile intrecciato 1/4" - Blu	002-9016B	5.5	14	Cappuccio ugello in nylon	004-4723	4
6	Gomito 90 gradi 1/4"	003-SE14F	2	15	Rondella in gomma	004-1207W	2
7	Morsetto mini per tubo flessibile	003-9002	8	16	Attacco rapido femmina	004-1207H	2
8	Raccordo dritto 1/4" x 1/4"	003-A1414	8	17	Spina d'arresto 3/16"	008-4576	2
9	Raccordo a T 1/4"	003-TT14SQ	2				

Kit di installazione completo  
(Rif. 1-17)

030-4525C

## Kit di installazione 4527C

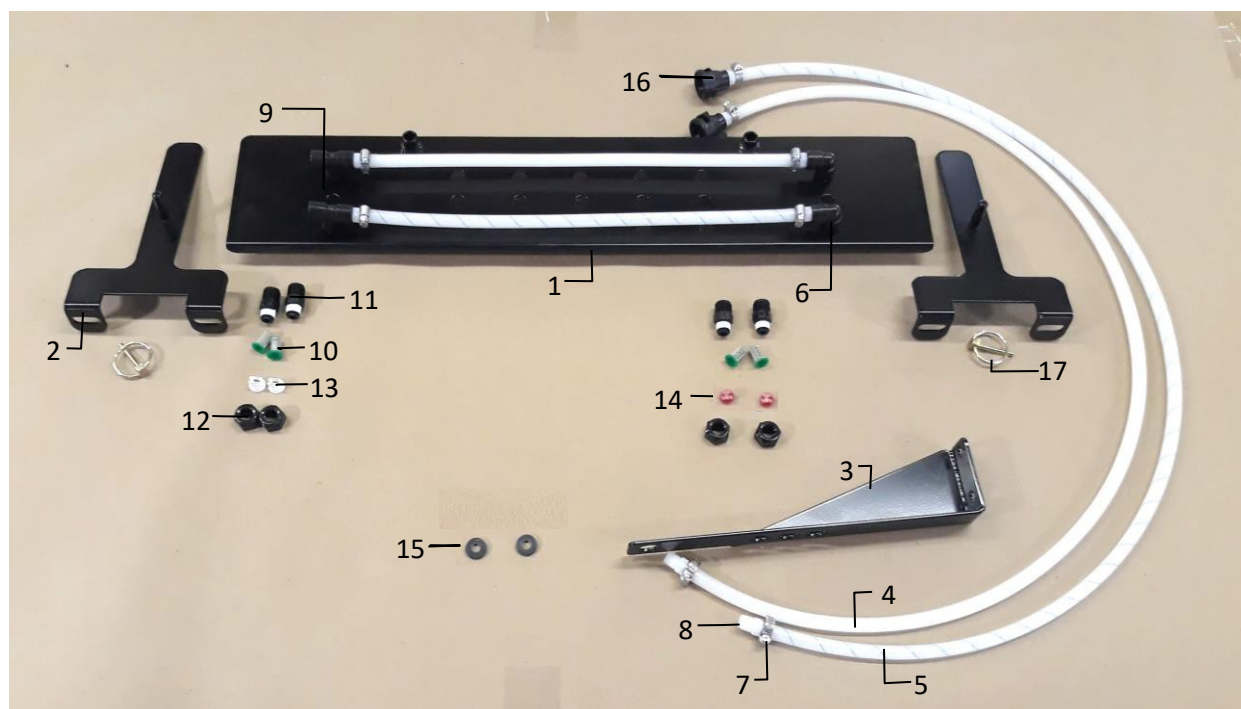

<b>Rif.</b>	<b>Descrizione</b>	<b>N° componente</b>	<b>Q.tà</b>	<b>Rif.</b>	<b>Descrizione</b>	<b>N° componente</b>	<b>Q.tà</b>
1	Gruppo di irrorazione	001-4435ES	1	10	Filtro punta - Mesh 100	004-1203-100	4
2	Supporto gruppo di irrorazione	001-4435HPC	2	11	Corpo ugello in nylon	004-4722	4
3	Staffa per sensore di fine balla	001-4648	1	12	Cappuccio ugello in nylon	004-4723	4
4	Tubo flessibile intrecciato 1/4"	002-9016	5.5	13	Punta 1/4"	004-XR11008VK	2
5	Tubo flessibile intrecciato 1/4" - Blu	002-9016B	5.5	14	Punta 1/4"	004-XR11004VK	2
6	Gomito 90 gradi 1/4"	003-SE14F	2	15	Rondella in gomma	004-1207W	2
7	Morsetto mini per tubo flessibile	003-9002	8	16	Attacco rapido femmina	004-1207H	2
8	Raccordo dritto 1/4" x 1/4"	003-A1414	8	17	Spina d'arresto 3/16"	008-4576	2
9	Raccordo a T 1/4"	003-TT14SQ	2				

Kit di installazione completo  
(Rif. 1-17)

030-4527C

## Kit di installazione 70C

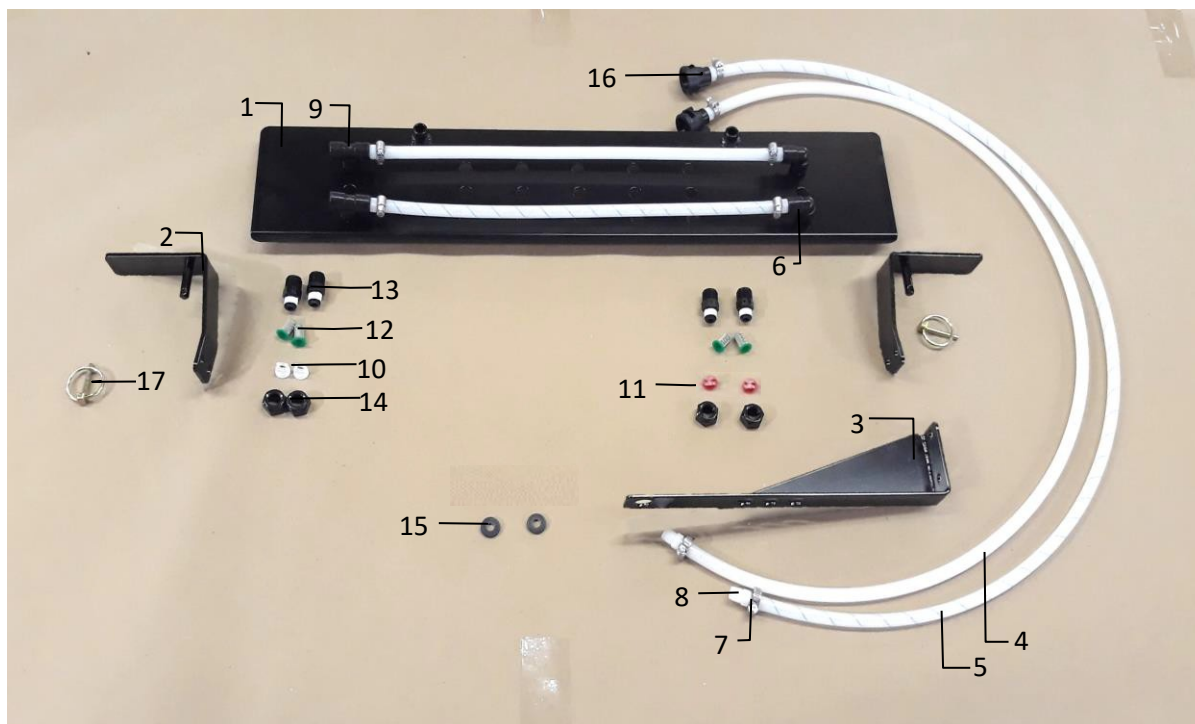

<b>Rif.</b>	<b>Descrizione</b>	<b>N° componente</b>	<b>Q.tà</b>	<b>Rif.</b>	<b>Descrizione</b>	<b>N° componente</b>	<b>Q.tà</b>
1	Gruppo di irrorazione	001-4435ES	1	10	Punta 1/4"	004-XR11008VK	2
2	Staffa di montaggi per gruppo di irrorazione	001-4435E	2	11	Punta 1/4"	004-XR11004VK	2
3	Staffa fine balla	001-4648	1	12	Filtro punta - Mesh 100	004-1203-100	4
4	Tubo flessibile intrecciato 1/4"	002-9016	5.5	13	Corpo ugello in nylon	004-4722	4
5	Tubo flessibile intrecciato 1/4" - Blu	002-9016B	5.5	14	Cappuccio ugello in nylon	004-4723	4
6	Gomito 90 gradi 1/4"	003-SE14F	2	15	Rondella in gomma	004-1207W	2
7	Morsetto mini per tubo flessibile	003-9002	8	16	Attacco rapido femmina	004-1207H	2
8	Raccordo dritto 1/4" x 1/4"	003-A1414	8	17	Spina d'arresto 3/16"	008-4576	2
9	Raccordo a T 1/4"	003-TT14SQ	2				

Kit di installazione completo  
(Rif. 1-17)

030-4529C



## Kit di installazione 71C

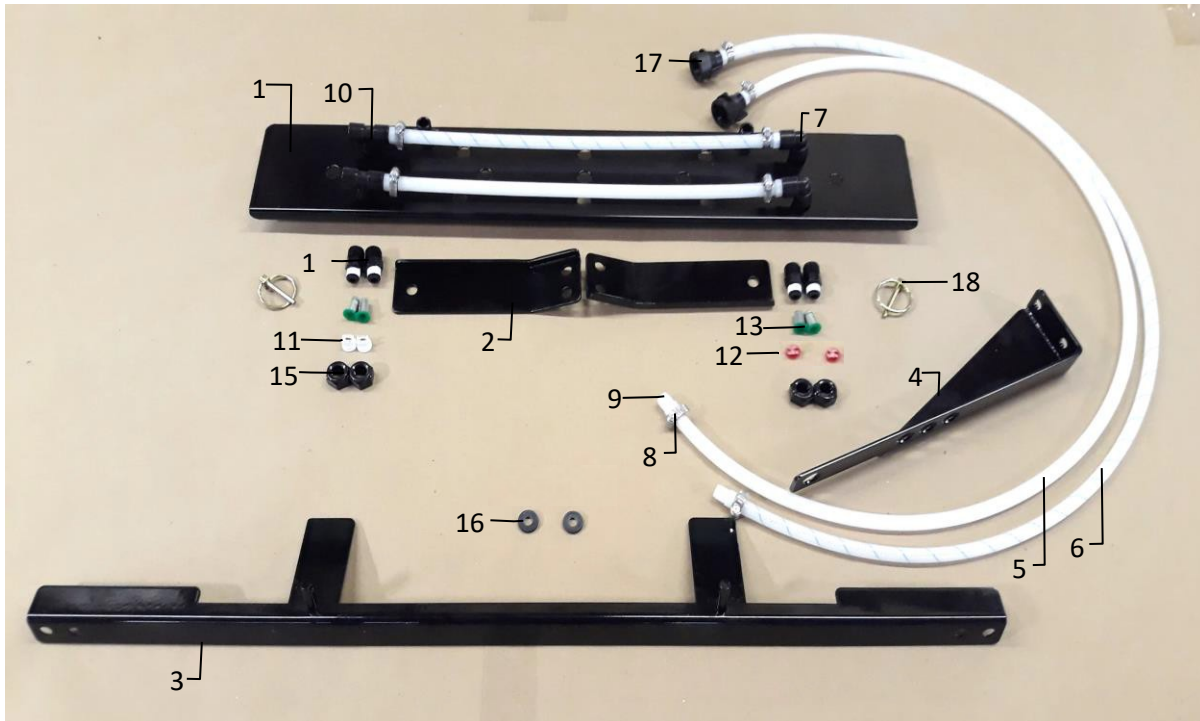

<u>Rif.</u>	<u>Descrizione</u>	<u>N° componente</u>	<u>Q.tà</u>	<u>Rif.</u>	<u>Descrizione</u>	<u>N° componente</u>	<u>Q.tà</u>
1	Gruppo di irrorazione	001-4435AS	1	10	Raccordo a T 1/4"	003-TT14SQ	2
2	Staffa gruppo di irrorazione	001-4435XB	2	11	Punta 1/4"	004-XR11008VK	2
3	Supporto gruppo di irrorazione	001-4435XA	1	12	Punta 1/4"	004-XR11004VK	2
4	Staffa fine balla	001-4648	1	13	Filtro punta - Mesh 100	004-1203-100	4
5	Tubo flessibile intrecciato 1/4"	002-9016	5.5	14	Corpo ugello in nylon	004-4722	4
6	Tubo flessibile intrecciato 1/4" - Blu	002-9016B	5.5	15	Cappuccio ugello in nylon	004-4723	4
7	Gomito 90 gradi 1/4"	003-SE14F	2	16	Rondella in gomma	004-1207W	2
8	Morsetto mini per tubo flessibile	003-9002	8	17	Attacco rapido femmina	004-1207H	2
9	Raccordo dritto 1/4" x 1/4"	003-A1414	8	18	Spina d'arresto 3/16"	008-4576	2

Kit di installazione completo  
(Rif. 1-18)

030-4530C



## Kit di installazione 72C

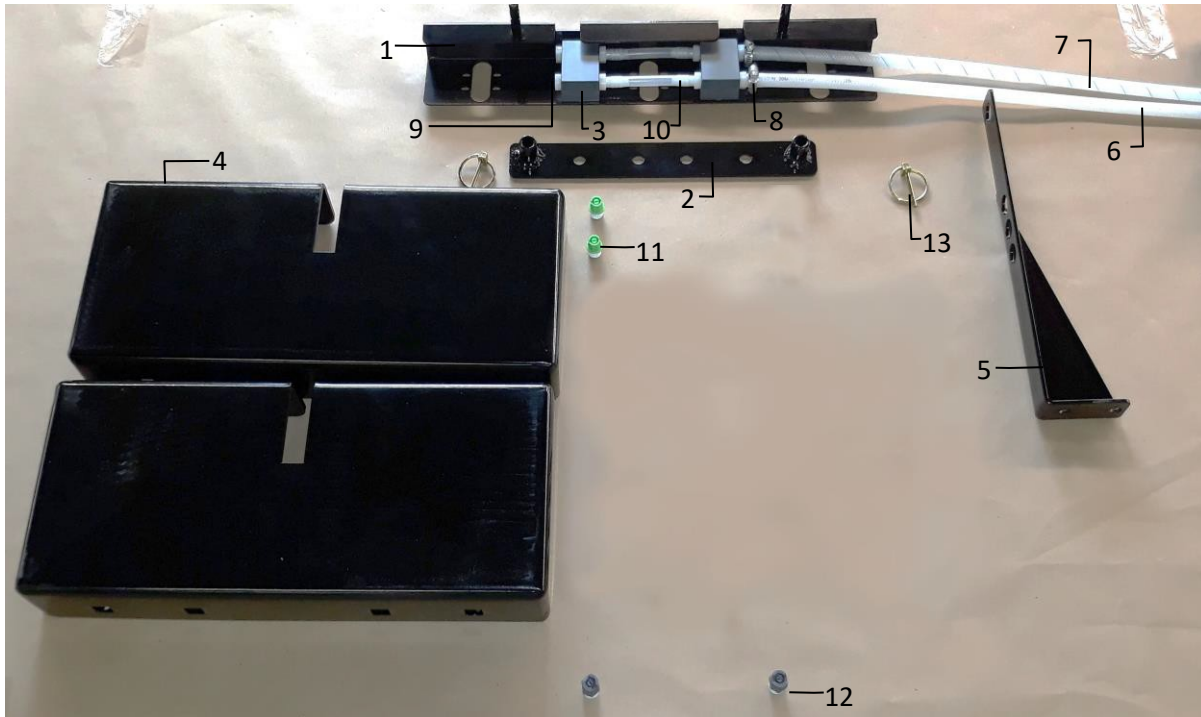

<u>Rif.</u>	<u>Descrizione</u>	<u>N° componente</u>	<u>Q.tà</u>	<u>Rif.</u>	<u>Descrizione</u>	<u>N° componente</u>	<u>Q.tà</u>
1	Gruppo di irrorazione	001-4435NSX	1	8	Morsetto mini per tubo flessibile	003-9002	4
2	Supporto gruppo di irrorazione	001-4435NCX	1	9	Tappo esagonale 1/4"	003-F14	2
3	Blocco collettore di irrorazione	001-4435NSB	2	10	Raccordo dritto 1/4" x 1/4"	003-A1414	8
4	Prolunga per sostegno serbatoio	001-6707MX	2	11	Punta NPT 1/4"	004-T8008-PT	2
5	Staffa fine balla	001-4648	1	12	Punta NPT 1/4"	004-T8004-PT	2
6	Tubo flessibile intrecciato 1/4"	002-9016	4	13	Spina d'arresto 3/16"	004-4576	2
7	Tubo flessibile intrecciato 1/4" – Blu	002-9016B	4	NP	Rondella in gomma	004-1207W	2
				NP	Attacco rapido femmina	004-1207H	2
					Kit di installazione completo (Rif. 1-13)	030-4532C	

## Kit di installazione 73C

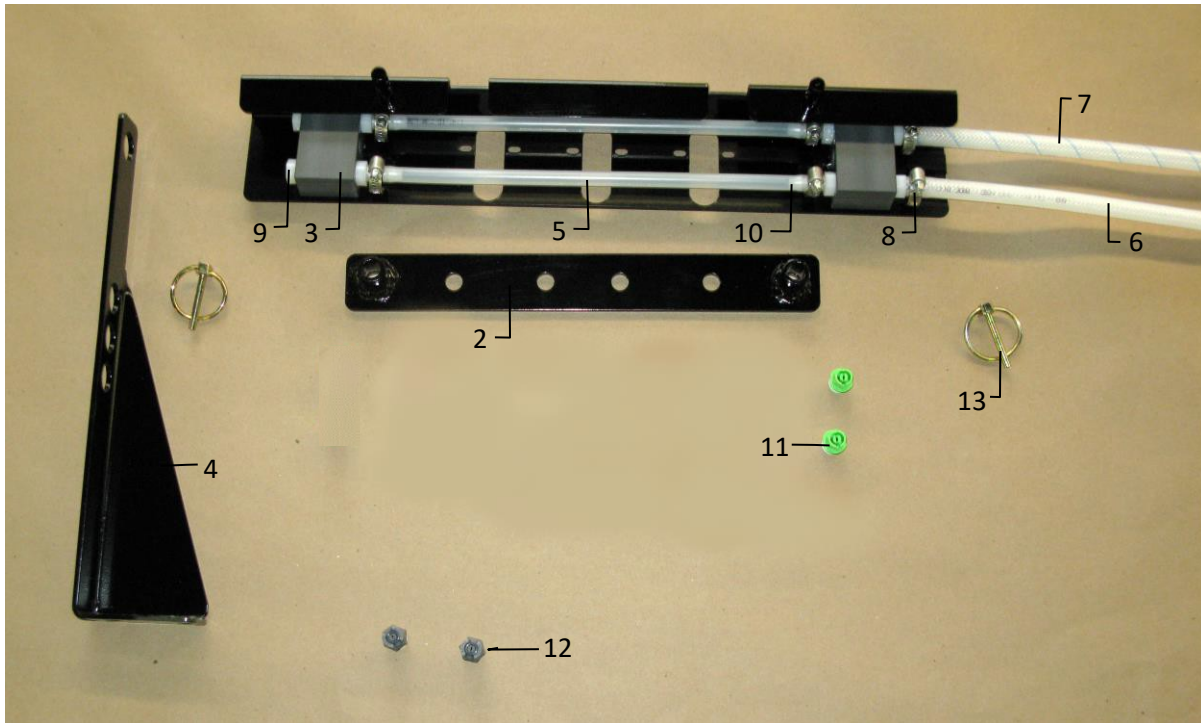

<u>Rif.</u>	<u>Descrizione</u>	<u>N° componente</u>	<u>Q.tà</u>	<u>Rif.</u>	<u>Descrizione</u>	<u>N° componente</u>	<u>Q.tà</u>
1	Gruppo di irradiazione	001-4435NSX	1	8	Morsetto mini per tubo flessibile	003-9002	8
2	Supporto gruppo di irradiazione	001-4435NCX	1	9	Tappo esagonale 1/4"	003-F14	2
3	Blocco collettore di irradiazione	001-4435NSB	2	10	Raccordo dritto 1/4" x 1/4"	003-A1414	8
4	Staffa fine balla	001-4648	1	11	Punta NPT 1/4"	004-T8008-PT	2
5	Tubazioni in EVA 1/4"	002-9006	2	12	Punta NPT 1/4"	004-T8004-PT	2
6	Tubo flessibile intrecciato 1/4"	002-9016	4	13	Spina d'arresto 3/16"	008-4576	2
7	Tubo flessibile intrecciato 1/4" – Blu	002-9016B	4	NP	Rondella in gomma	004-1207W	2
				NP	Attacco rapido femmina	004-1207H	2
					Kit di installazione completo (Rif. 1-13)	030-4533C	

## Kit di installazione 74C

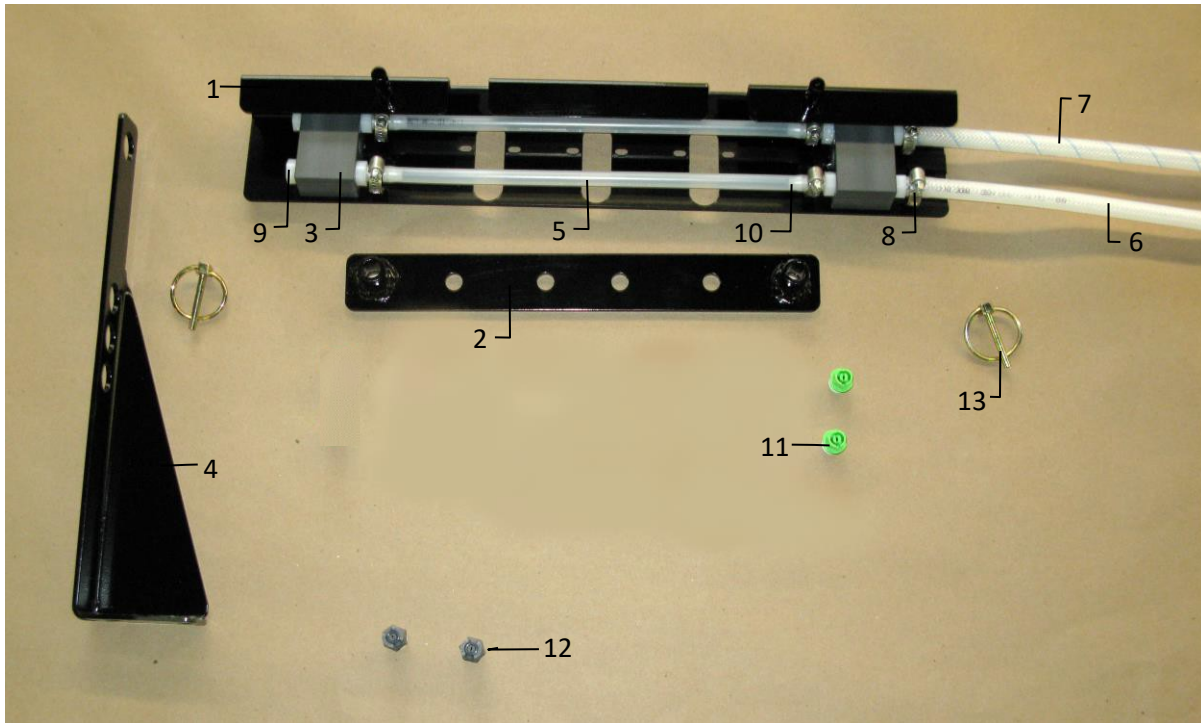

<b>Rif.</b>	<b>Descrizione</b>	<b>N° componente</b>	<b>Q.tà</b>	<b>Rif.</b>	<b>Descrizione</b>	<b>N° componente</b>	<b>Q.tà</b>
1	Gruppo di irrorazione	001-4435NSX	1	8	Morsetto mini per tubo flessibile	003-9002	8
2	Supporto gruppo di irrorazione	001-4435NCX	1	9	Tappo esagonale 1/4"	003-F14	2
3	Blocco collettore di irrorazione	001-4435NSB	2	10	Raccordo dritto 1/4" x 1/4"	003-A1414	8
4	Staffa fine balla	001-4648	1	11	Punta NPT 1/4"	004-T8008-PT	2
5	Tubazioni in EVA 1/4"	002-9006	2	12	Punta NPT 1/4"	004-T8004-PT	2
6	Tubo flessibile intrecciato 1/4"	002-9016	4	13	Spina d'arresto 3/16"	008-4576	2
7	Tubo flessibile intrecciato 1/4" – Blu	002-9016B	4	NP	Rondella in gomma	004-1207W	2
				NP	Attacco rapido	004-1207H	2
					Kit di installazione completo (Rif. 1-13)	030-4534C	

## Kit di installazione 75C

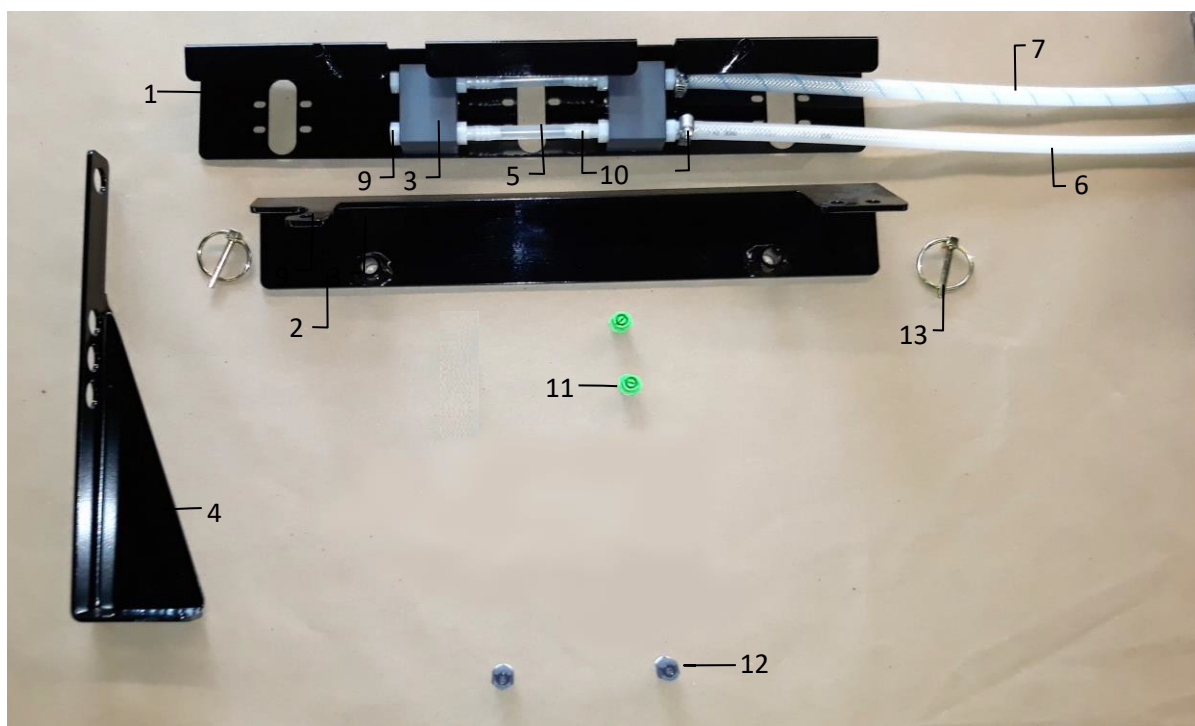

<u>Rif.</u>	<u>Descrizione</u>	<u>N° componente</u>	<u>Q.tà</u>	<u>Rif.</u>	<u>Descrizione</u>	<u>N° componente</u>	<u>Q.tà</u>
1	Gruppo di irrorazione	001-4435NSX	1	8	Morsetto mini per tubo flessibile	003-9002	4
2	Supporto gruppo di irrorazione	001-4435NC	1	9	Tappo esagonale 1/4"	003-F14	2
3	Blocco collettore di irrorazione	001-4435NSB	2	10	Raccordo dritto 1/4" x 1/4"	003-A1414	8
4	Staffa fine balla	001-4648	1	11	Punta NPT 1/4"	004-T8008-PT	2
5	Tubazioni in EVA 1/4"	002-9006	2	12	Punta NPT 1/4"	004-T8004-PT	2
6	Tubo flessibile intrecciato 1/4"	002-9016	4	13	Spina d'arresto 3/16"	008-4576	2
7	Tubo flessibile intrecciato 1/4" – Blu	002-9016B	4	NP	Rondella in gomma	004-1207W	2
				NP	Attacco rapido femmina	004-1207W	2
					Kit di installazione completo (Rif. 1-13)	030-4535C	

## Kit di installazione 76C

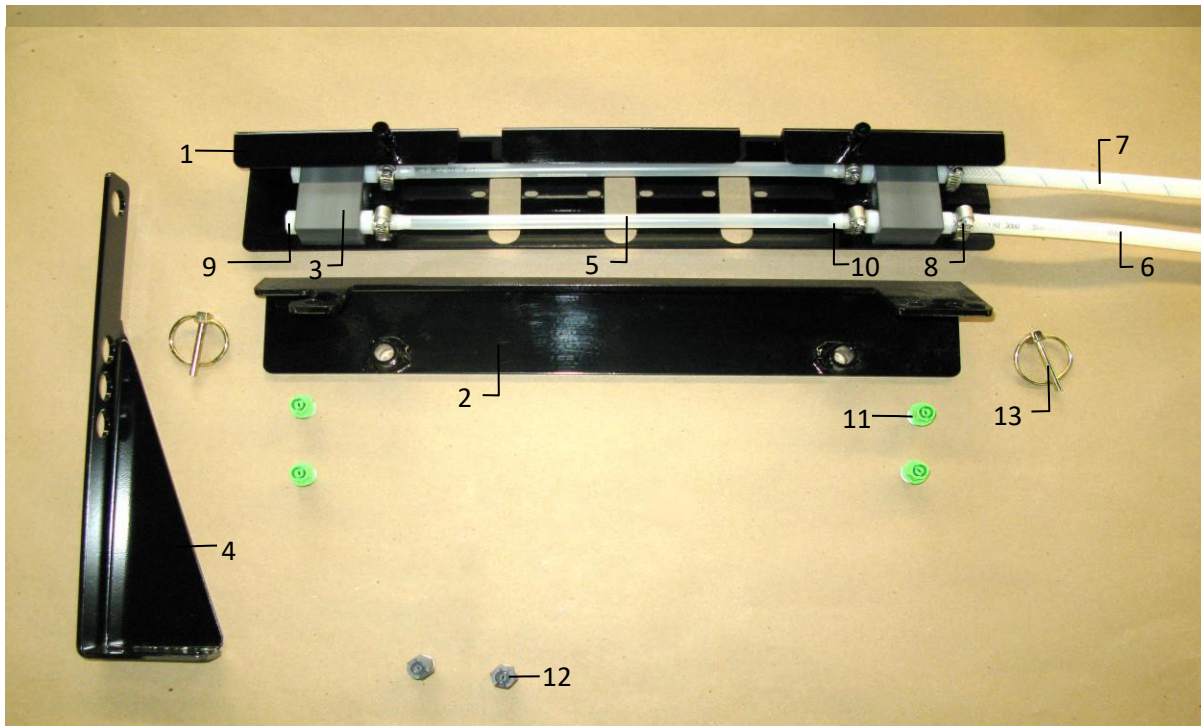

<u>Rif.</u>	<u>Descrizione</u>	<u>N° componente</u>	<u>Q.tà</u>	<u>Rif.</u>	<u>Descrizione</u>	<u>N° componente</u>	<u>Q.tà</u>
1	Gruppo di irrorazione	001-4435NSX	1	8	Morsetto mini per tubo flessibile	003-9002	8
2	Supporto gruppo di irrorazione	001-4435NC	1	9	Tappo esagonale 1/4"	003-F14	2
3	Blocco collettore di irrorazione	001-4435NSB	2	10	Raccordo dritto 1/4" x 1/4"	003-A1414	8
4	Staffa fine balla	001-4648	1	11	Punta NPT 1/4"	004-T8008-PT	2
5	Tubazioni in EVA 1/4"	002-9006	2	12	Punta NPT 1/4"	004-T8004-PT	2
6	Tubo flessibile intrecciato 1/4"	002-9016	4	13	Spina d'arresto 3/16"	008-4576	2
7	Tubo flessibile intrecciato 1/4" – Blu	002-9016B	4	NP	Rondella in gomma	004-1207W	2
				NP	Attacco rapido femmina	004-1207H	2
					Kit di installazione completo (Rif. 1-13)	030-4536C	



## Kit di installazione 77C

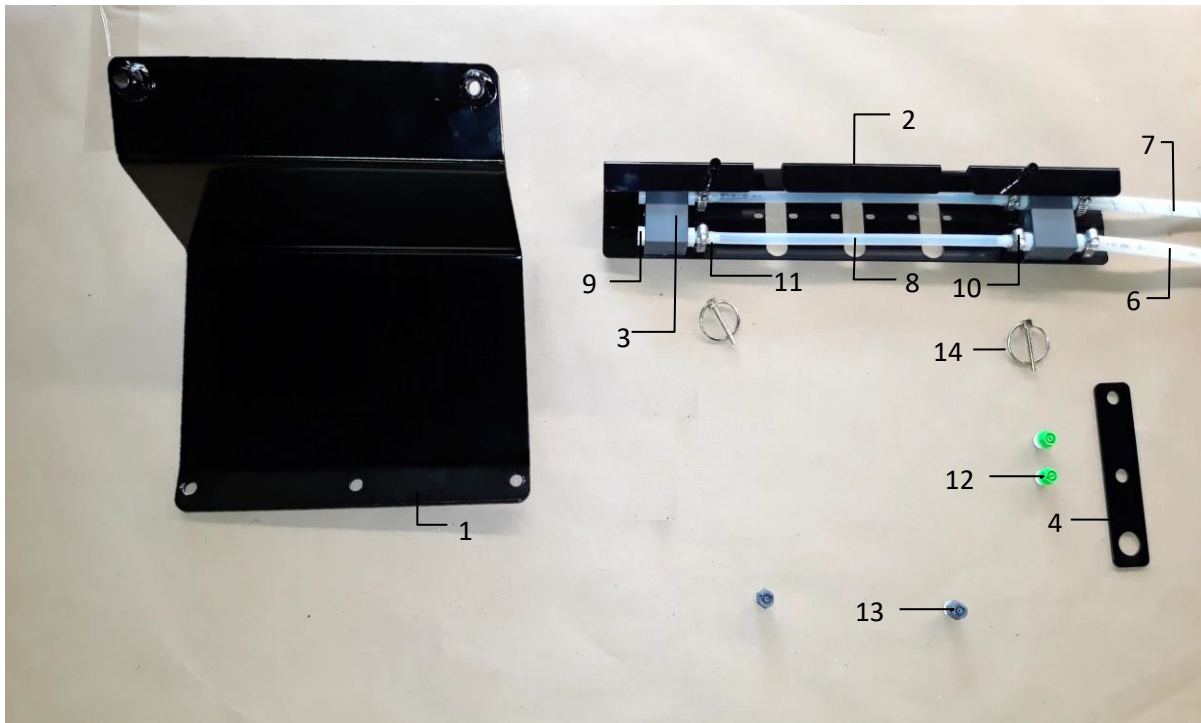

<u>Rif.</u>	<u>Descrizione</u>	<u>N° componente</u>	<u>Q.tà</u>	<u>Rif.</u>	<u>Descrizione</u>	<u>N° componente</u>	<u>Q.tà</u>
1	Supporto gruppo di irrorazione	001-4435L	2	9	Tappo esagonale 1/4"	003-F14	2
2	Gruppo di irrorazione	001-4435NSX	1	10	Morsetto mini per tubo flessibile	003-9002	4
3	Blocco gruppo di irrorazione	001-4435NSB	2	11	Raccordo dritto 1/4" x 1/4"	003-A1414	8
4	Staffa fine balla Claas	001-4648C	1	12	Punta NPT 1/4"	004-T8008-PT	2
6	Tubo flessibile intrecciato 1/4"	002-9016	4	13	Punta NPT 1/4"	004-T8004-PT	2
7	Tubo flessibile intrecciato 1/4" – Blu	002-9016B	4	14	Spina d'arresto 3/16"	008-4576	2
8	Tubazioni in EVA 1/4"	002-9006	3	NP	Rondella in gomma	004-1207W	2
				NP	Attacco rapido femmina	004-1207H	2
					Kit di installazione completo (Rif. 1-14)	030-4537C	



## Kit di installazione 78C

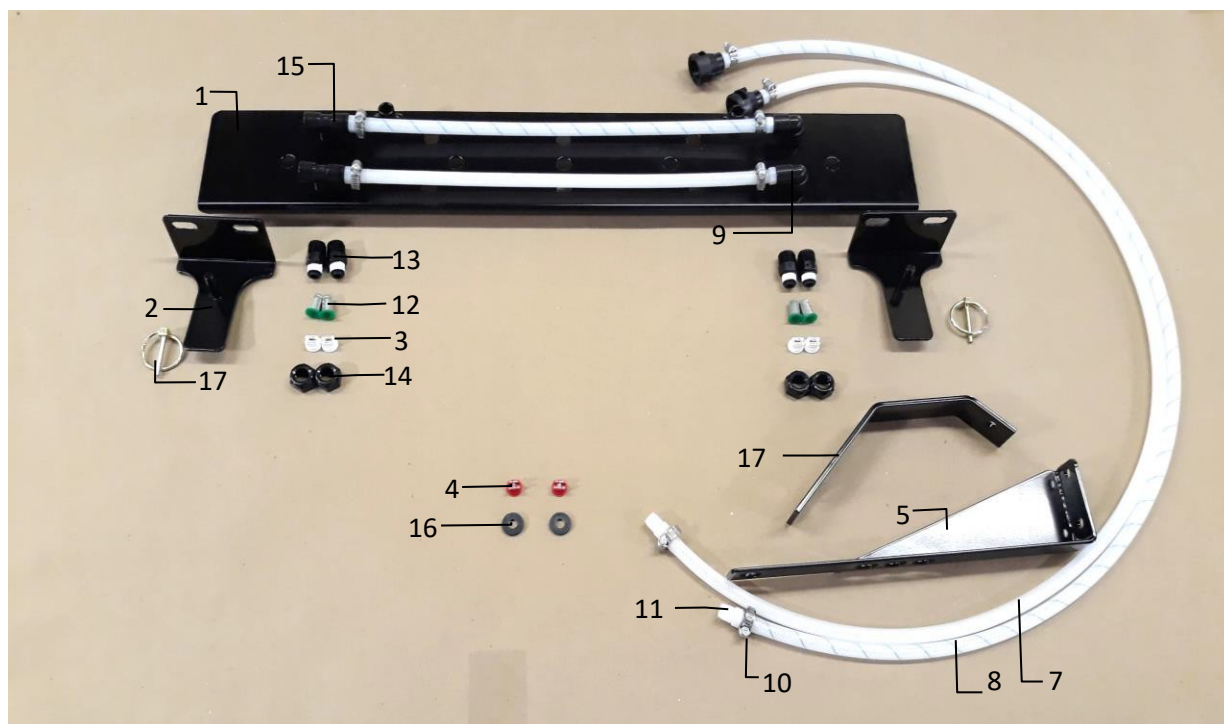

<b>Rif.</b>	<b>Descrizione</b>	<b>N° componente</b>	<b>Q.tà</b>	<b>Rif.</b>	<b>Descrizione</b>	<b>N° componente</b>	<b>Q.tà</b>
1	Gruppo di irrorazione	001-4435AS	1	10	Raccordo a T 1/4"	003-TT14SQ	2
2	Staffa di montaggi per gruppo di irrorazione	001-4435KX	2	11	Punta 1/4"	004-XR11008VK	2
3	Staffa fine balla	001-4648	1	12	Punta 1/4"	004-XR11004VK	2
4	Staffa fine balla Krone	001-4648K2	1	13	Filtro punta - Mesh 100	004-1203-100	4
5	Tubo flessibile intrecciato 1/4"	002-9016	5.5	14	Corpo ugello in nylon	004-4722	4
6	Tubo flessibile intrecciato 1/4" - Blu	002-9016B	5.5	15	Cappuccio ugello in nylon	004-4723	4
7	Gomito 90 gradi 1/4"	003-SE14F	2	16	Rondella in gomma	004-1207W	2
8	Morsetto mini per tubo flessibile	003-9002	8	17	Spina d'arresto 3/16"	008-4576	2
9	Raccordo dritto 1/4" x 1/4"	003-A1414	8				

Kit di installazione completo  
(Rif. 1-17)

030-4539C

## Kit di installazione 79C

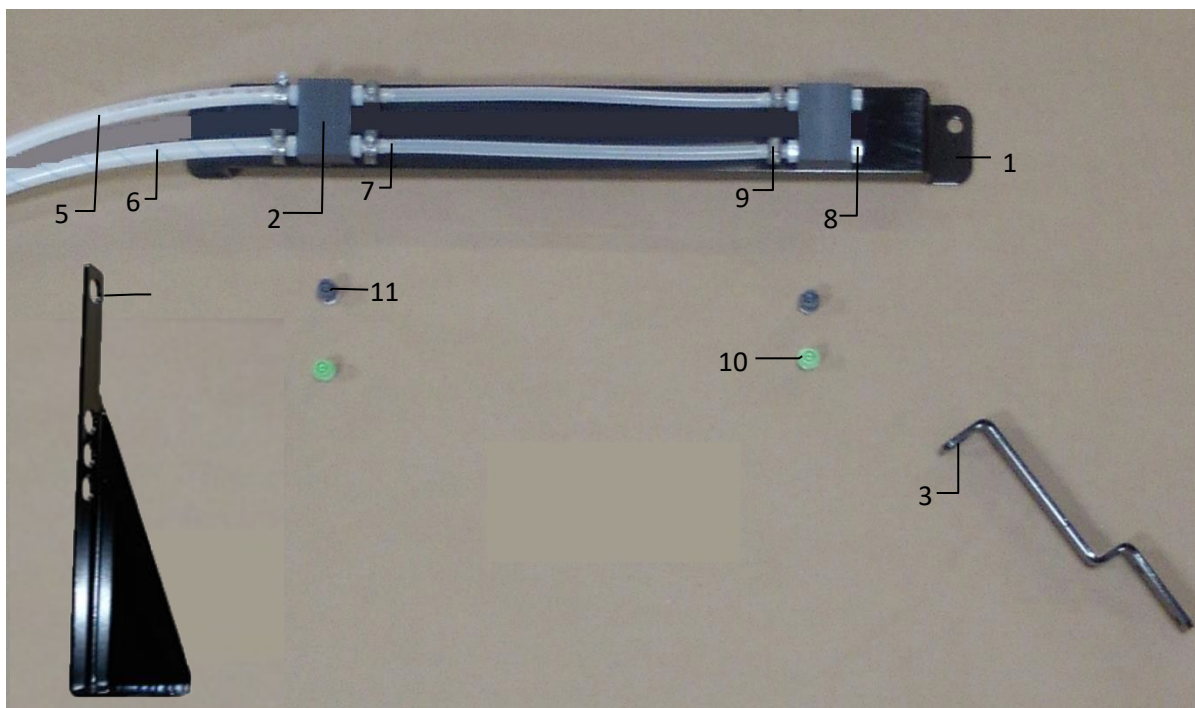

<u>Rif.</u>	<u>Descrizione</u>	<u>N° componente</u>	<u>Q.tà</u>	<u>Rif.</u>	<u>Descrizione</u>	<u>N° componente</u>	<u>Q.tà</u>
1	Gruppo di irrorazione	001-4435NSX	1	7	Raccordo dritto 1/4" x 1/4"	003-A1414	8
2	Blocco gruppo di irrorazione	001-4435NSB	2	8	Tappo esagonale 1/4"	003-F14	2
3	Staffa fine balla	001-4648	1	9	Morsetto mini per tubo flessibile	003-9002	4
4	Staffa fine balla Krone	001-4648K	1	10	Punta NPT 1/4"	004-T8008-PT	2
5	Tubo flessibile intrecciato 1/4"	002-9016	4	11	Punta NPT 1/4"	004-T8004-PT	2
NP	Rondella in gomma	004-1207W	2	NP	Attacco rapido femmina	004-1207H	2
Kit di installazione completo (Rif. 1-11)						030-4540C	

## Kit di installazione 80C

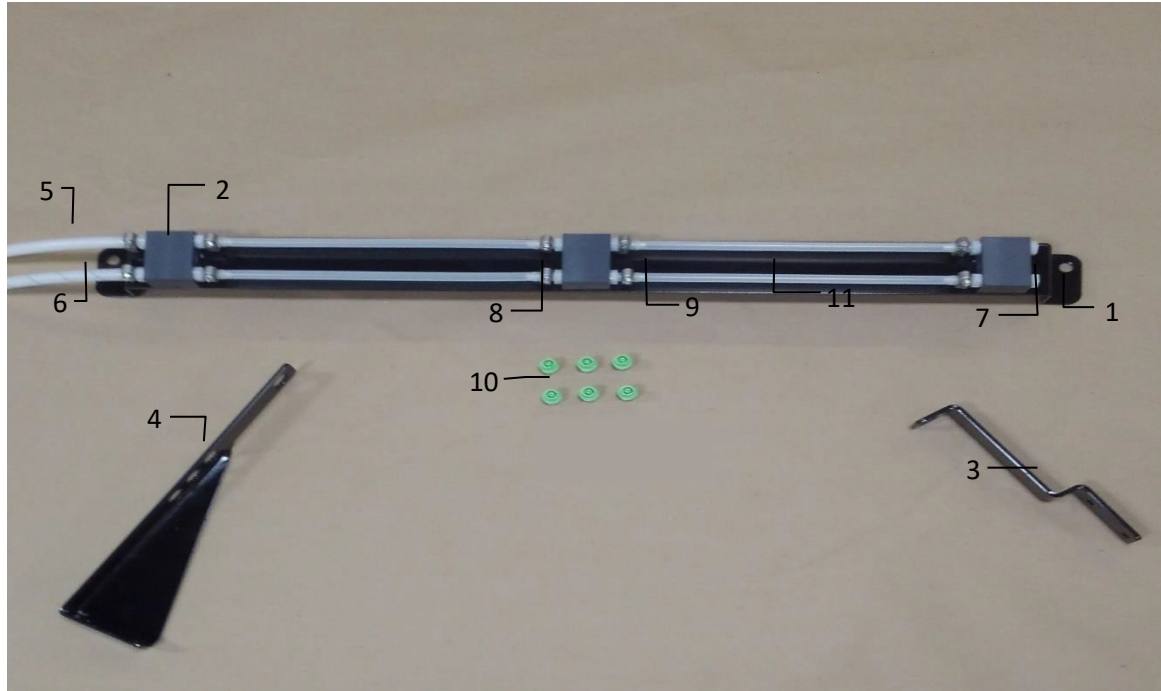

<u>Rif.</u>	<u>Descrizione</u>	<u>N° componente</u>	<u>Q.tà</u>	<u>Rif.</u>	<u>Descrizione</u>	<u>N° componente</u>	<u>Q.tà</u>
1	Gruppo di irrorazione	001-4435NSX	1	8	Morsetto mini per tubo flessibile	003-9002	12
2	Blocco gruppo di irrorazione	001-4435NSB	3	9	Raccordo dritto 1/4" x 1/4"	003-A1414	12
3	Staffa fine balla	001-4648	1	10	Punta NPT 1/4"	004-T8003-PT	3
4	Staffa fine balla Krone	001-4648K	1	11	Tubazioni in EVA 1/4"	002-9006	4
5	Tubo flessibile intrecciato 1/4"	002-9016	4	NP	Rondella in gomma	004-1207W	2
6	Tubo flessibile intrecciato 1/4" – Blu	002-9016B	4	NP	Attacco rapido femmina	004-1207H	2
7	Tappo esagonale 1/4"	003-F14	2	NP	Punta NPT 1/4"	004-T8005-PT	3

Kit di installazione completo      030-4541C  
(Rif. 1-11)

## Kit di installazione 81C

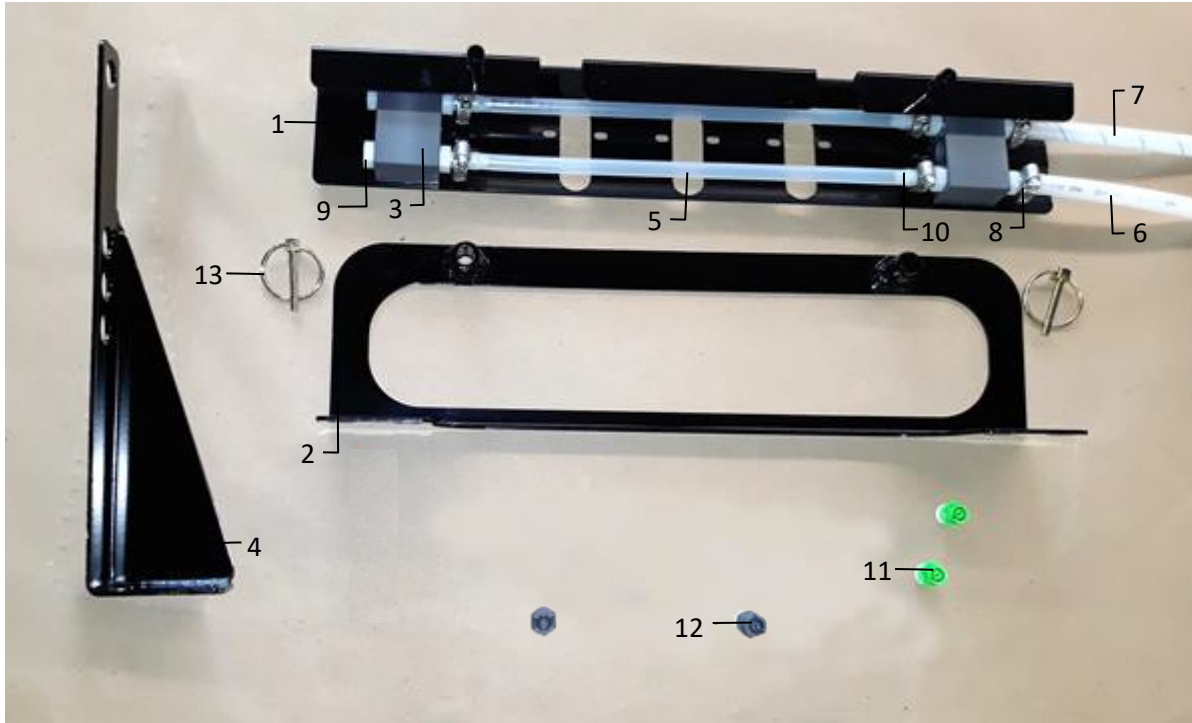

<b>Rif.</b>	<b>Descrizione</b>	<b>N° componente</b>	<b>Q.tà</b>	<b>Rif.</b>	<b>Descrizione</b>	<b>N° componente</b>	<b>Q.tà</b>
1	Gruppo di irrorazione	001-4435NSX	1	8	Morsetto mini per tubo flessibile	003-9002	8
2	Supporto gruppo di irrorazione	001-4435NAX	1	9	Tappo esagonale 1/4"	003-F14	2
3	Blocco collettore di irrorazione	001-4435NSB	2	10	Raccordo dritto 1/4" x 1/4"	003-A1414	8
4	Staffa fine balla	001-4648	1	11	Punta NPT 1/4"	004-T8008-PT	2
5	Tubazioni in EVA 1/4"	002-9006	2	12	Punta NPT 1/4"	004-T8004-PT	2
6	Tubo flessibile intrecciato 1/4"	002-9016	4	13	Spina d'arresto 3/16"	008-4576	2
7	Tubo flessibile intrecciato 1/4" – Blu	002-9016B	4	NP	Rondella in gomma	004-1207W	2
				NP	Attacco rapido femmina	004-1207H	2

Kit di installazione completo  
(Rif. 1-13)

030-4542C

## Kit di installazione 4544C

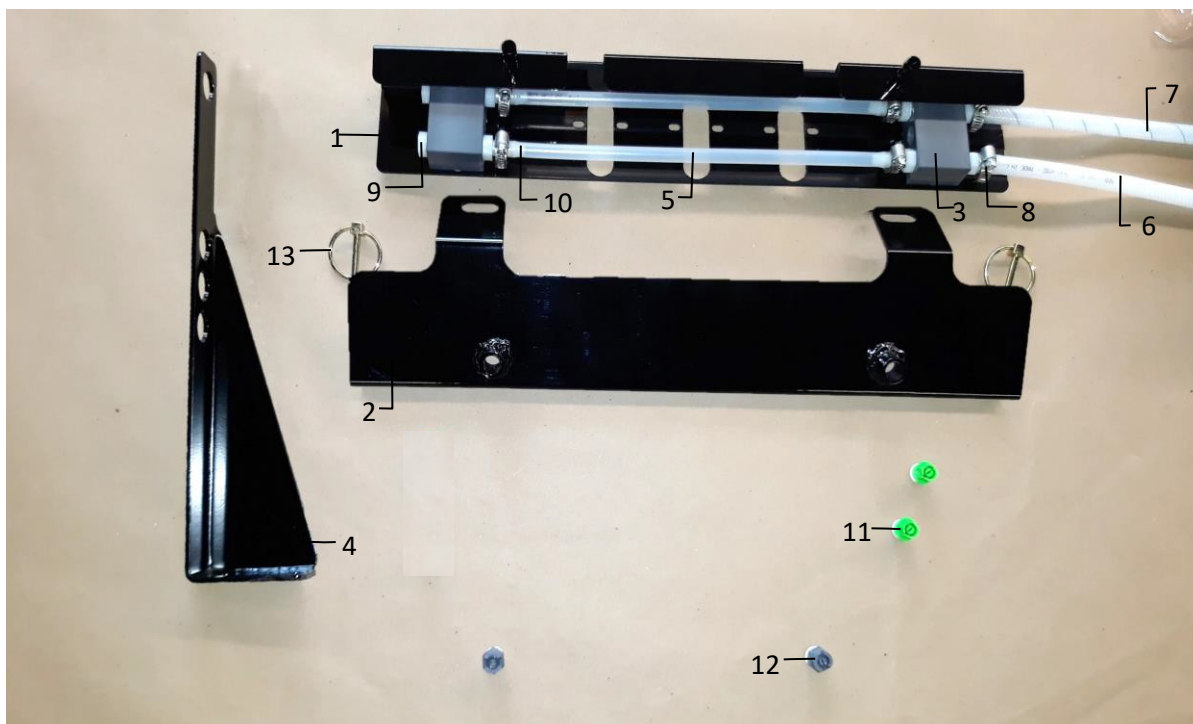

<u>Rif.</u>	<u>Descrizione</u>	<u>N° componente</u>	<u>Q.tà</u>	<u>Rif.</u>	<u>Descrizione</u>	<u>N° componente</u>	<u>Q.tà</u>
1	Gruppo di irradiazione	001-4435NSX	1	8	Morsetto mini per tubo flessibile	003-9002	8
2	Supporto gruppo di irradiazione	001-4435U	1	9	Tappo esagonale 1/4"	003-F14	2
3	Blocco collettore di irradiazione	001-4435NSB	2	10	Raccordo dritto 1/4" x 1/4"	003-A1414	8
4	Staffa fine balla	001-4648	1	11	Punta NPT 1/4"	004-T8008-PT	2
5	Tubazioni in EVA 1/4"	002-9006	2	12	Punta NPT 1/4"	004-T8004-PT	2
6	Tubo flessibile intrecciato 1/4"	002-9016	4	13	Spina d'arresto 3/16"	008-4576	2
7	Tubo flessibile intrecciato 1/4" – Blu	002-9016B	4	NP	Rondella in gomma	004-1207W	2
				NP	Attacco rapido femmina	004-1207H	2

Kit di installazione completo  
(Rif. 1-13)

030-4544C

## Harvest Tec Inc. - Accordo di garanzia e responsabilità

Harvest Tec, Inc. riparerà o sostituirà i componenti che risultino difettosi entro 12 mesi dalla data di produzione. La presente garanzia non copre in nessun caso i componenti che, secondo l'opinione di Harvest Tec Inc., sono stati sottoposti a un utilizzo negligente, improprio, a un'alterazione, hanno subito incidenti o se le riparazioni sono state eseguite con ricambi diverse da quelli prodotti e ottenibili presso Harvest Tec Inc.

Il nostro obbligo ai sensi della presente garanzia è limitato alla riparazione o alla sostituzione gratuita per l'acquirente originale di qualsiasi componente che, a nostro giudizio, mostri segni di lavorazione difettosa o impropria, a condizione che il componente sia restituito ad Harvest Tec, Inc. entro 30 giorni dal verificarsi del guasto. Qualora rilevi che nel sistema applicatore Harvest Tec interessato dal guasto è stato utilizzato un conservante per fieno non di marca Harvest Tec, Harvest Tec si riserva il diritto di negare la richiesta di garanzia a propria discrezione. I componenti devono essere restituiti tramite i distributori di vendita, con spese di trasporto prepagate.

La presente garanzia non può essere interpretata in modo da rendere Harvest Tec, Inc. responsabile di lesioni o danni di qualsiasi tipo, diretti, consequenziali o contingenti, a persone o proprietà. Inoltre, la presente garanzia non si applica alla perdita di raccolto, alle perdite causate da ritardi o a qualsiasi perdita di profitti potenziali o per qualsiasi altra ragione. Harvest Tec, Inc. non sarà responsabile di alcun recupero il cui ammontare sia superiore al costo o alla riparazione dei difetti di lavorazione.

Non sono fornite garanzie, espresse o implicite, di commerciabilità o idoneità per uno scopo particolare previsto o di idoneità per qualsiasi altra ragione.

La presente garanzia non può garantire che condizioni esistenti al di fuori del controllo di Harvest Tec, Inc. non influiscano sulla nostra capacità di ottenere materiali o produrre i ricambi necessari.

Harvest Tec, Inc. si riserva il diritto di apportare modifiche al design, migliorare il design o le specifiche in qualsiasi momento e senza alcun obbligo contingente nei confronti degli acquirenti di macchine e componenti precedentemente venduti.

Revisione: 17/4



**HARVEST TEC, INC.  
P.O. BOX 63  
2821 HARVEY STREET  
HUDSON, WI 54016  
USA**

Telefono: 715-386-9100

1-800-635-7465

Fax: 715-381-1792

E-mail: [info@harvesttec.com](mailto:info@harvesttec.com)